

Ideas in motion

Bandas transportadoras y correas de transmisión



Catálogo general



Índice

2	La compañía
4	Bandas transportadoras y de proceso
6	Programa de producción
12	Guías longitudinales, perfiles transversales, bordes de contención
14	Complementos especiales
16	Correas planas de transmisión
18	Programa de producción
21	Correas en poliuretano cilíndricas y trapeciales
22	Equipos y métodos para el empalme sin fin
24	Equipo "Fast Joint" para el empalme sin fin
26	Troqueladoras, biseladoras, soldadoras
27	Prensas
28	Bandas "Texgum" para forrar rodillos
30	Mangas de elastómero sin empalme
32	Membranas de elastómero y silicona
34	Red mundial de distribución y venta
36	Filiales italianas y casa central

La compañía

La Chiorino S.p.A., establecida en Biella en 1906 por Lorenzo Chiorino, es hoy una empresa líder internacional en la producción en ciclo completo de bandas transportadoras y correas planas de transmisión para cualquier sector de aplicación, ya sea en las industrias así como en los servicios.

La producción

Instalaciones de producción diseñadas y realizadas ad hoc para CHIORINO permiten a la empresa contar con distintas y diferentes tecnologías capaces de elaborar todo tipo de material. La total autonomía de producción de la empresa es garantía de elevada calidad y de la fiabilidad de sus productos. Por medio de sofisticadas líneas de espalmado, calandrado, empalme y mezclado, CHIORINO produce:

- ▶ **Bandas transportadoras y de proceso de poliuretano, PVC elastómero y silicona**
- ▶ **Correas planas de transmisión**
- ▶ **Correas redondas de poliuretano**
- ▶ **Bandas para forrar rodillos "Texgum"**
- ▶ **Mangas y recubrimientos de elastómero sin empalme**

El mercado de hoy pide especialización, flexibilidad e innovación tecnológica, además de la sensibilidad del saber interpretar las exigencias de los clientes. CHIORINO responde perfectamente a las necesidades de todos los sectores, realizando productos a medida, de elevada tecnología y calidad.

CHIORINO lleva a cabo en su establecimientos todas las operaciones necesarias para la realización a medida del producto acabado. Su *know-how* junto con las diferentes tecnologías permiten a CHIORINO personalizar los productos, estudiando junto con el cliente las soluciones más apropiadas y gestionando su realización desde la fase inicial hasta la fase final.



Investigación y Desarrollo

Los Laboratorios CHIORINO cuentan con equipos científicos de vanguardia y en continua evolución en lo que respecta al análisis reológico, químico y físico-mecánico de los materiales polímeros. Desde siempre se dedican a una intensa actividad de Investigación y Desarrollo por lo que atañe a nuevos materiales, poliuretanos, mezclas de elastómeros y nuevas estructuras textiles.



El servicio

CHIORINO trabaja a nivel internacional con Sucursales y más de 60 entre Distribuidores exclusivos y Centros de asistencia altamente cualificados, ofreciendo un servicio de intervención y de instalación rápido, las 24 horas del día.



La calidad

La política adoptada por CHIORINO con respecto a los **sistemas de gestión de la calidad y protección del ambiente** es extremadamente rígida y conforme con los principales estándares internacionales. La gestión de la calidad atañe a todos los niveles operativos de los procesos de diseño, producción, comercialización y servicio de asistencia postventa al cliente. La protección del ambiente significa prevención de la contaminación, limitando al mínimo el impacto ambiental. CHIORINO ha sido certificada **UNI EN ISO 9001:2008** y **UNI EN ISO 14001:2004** y ha sido una entre las primeras empresas en Italia en obtener la convalidación **EMAS** (Eco-Management and Audit Scheme).



Bandas transportadoras y de proceso



CHIORINO produce en ciclo completo – desde la materia prima hasta el producto acabado – por medio de sofisticadas instalaciones de calandrado y espalmadura, bandas transportadoras y de proceso para transportes livianos y medios en todos los sectores de la industria y de los servicios.

La gama incluye bandas con núcleo textil de poliéster, algodón, poliamida, y fibra de vidrio, con recubrimientos de:

- ▶ POLIURETANO
- ▶ PVC
- ▶ ELASTÓMERO
- ▶ SILICONA

Preparación

CHIORINO ejecuta en sus fábricas todas las operaciones de corte, troquelado, biselado, prensado y recorte para la preparación de la banda a la medida. Las bandas pueden ser provistas con cierre sin fin o con las extremidades preparadas para ser instaladas in situ por medio de los equipos CHIORINO (ver pág. 22).

Sobre las bandas pueden llevarse a cabo operaciones especiales como:

- ▶ aplicación de guías, perfiles y bordes de contención por medio de soldadoras de alta frecuencia y de aire caliente
- ▶ perforaciones según dibujo
- ▶ aplicaciones de perfiles especiales ondulados y en dedos utilizados en la industria agroalimentaria
- ▶ bordes cerrados para proteger la banda, especialmente para la utilización en la industria alimentaria
- ▶ personalización con logos según dibujo
- ▶ bandas curvas según dibujo.

El **DEPARTAMENTO TECNICO CHIORINO** diseña, exclusivamente para sus laboratorios y los laboratorios de sus Filiales y Distribuidores, todos los equipos para la preparación de bandas y correas de transmisión. Esto constituye un importante know-how que permite asegurar precisión y uniformidad de ejecución en todo el mundo, garantizando además máxima fiabilidad y total simplicidad de utilización.

Características de las bandas CHIORINO

- ▶ Antiestáticas y no conductoras
- ▶ Flame retardant (en conformidad con las normativas DIN 22103, ISO 340 y UL94)
- ▶ Conformes a las normativas alimentarias europeas EC 1935/2004, EC 2023/2006, EU 10/2011, FDA, USDA
- ▶ Resistentes a la abrasión, a los aceites, a las grasas y a los aditivos químicos
- ▶ Con coeficiente de fricción bajo, medio o elevado
- ▶ Resistentes a las elevadas y bajas temperaturas
- ▶ De elevada rigidez transversal y estabilidad dimensional
- ▶ Anti ruido (bandas LdB)
- ▶ Lisas o estructuradas



Sectores de aplicación

- ▶ Alimentaria (productos tratados en el horno, industria cárnica y pesquera, confitería, industria quesera)
- ▶ Agricultura y procesamiento de frutas y hortalizas
- ▶ Transformación del papel y cartotécnica
- ▶ Impresión y gráfica editorial
- ▶ Automación correo
- ▶ Logística interna (aeropuertos, traslado de materiales, distribución comercial)
- ▶ Textil
- ▶ Embalaje y envase
- ▶ Productos químicos y farmacéuticos
- ▶ Industria de la madera y del mueble
- ▶ Industria de curtidos
- ▶ Mecánico, chapas de hierro y del coche
- ▶ Marmol, granito, ladrillos, cerámica y vidrio
- ▶ Equipos deportivos
- ▶ Energía renovable



Programa de producción

6

Tipo	Conformidad alimenticia (1)				Espesor total	Peso	Diámetro mínimo (3)			Tracción al 1%		Tracción máx adm.		Coeficiente de fricción		Ancho máx de producción
	Antiestaticidad permanente	Tejido de deslizamiento silencioso (LdB) (2)	Color cobertura lado transporte				N/mm	N/mm	°C	°C	mm	mm				
					mm	kg/m ²	mm	N/mm	N/mm	°C	°C	mm	mm			
POLIURETANO																
1M3 U0-U2 HP blue A	✓	✓		●	0.70	0.70	→	4	4	-30	110	MF	2000			
1M5 U0-U2 A	✓	✓		●	0.70	0.80	→	5	5	-20	100	MF	2000			
1M5 U0-U2 D W A	✓	✓		○	0.70	0.70	→	5	5	-30	100	HF	2000			
1M5 U0-U2 HP blue S A	✓	✓		●	0.70	0.70	→	5	5	-30	110	HF	2000			
1M5 U0-U2 HP W A	✓	✓		○	0.70	0.80	→	5	5	-30	110	MF	2000			
1M5 U0-U2 HP W S A	✓	✓		○	0.70	0.80	→	5	5	-30	110	HF	2000			
1M5 U0-U2 HP VL blue A	✓	✓		●	0.70	0.80	→	5	5	-30	110	MF	2000			
1M5 U0-U2 W A	✓	✓		○	0.70	0.80	→	5	5	-20	100	LF	2000			
1M5 U0-U2 W A LF VL	✓	✓		○	0.70	0.80	→	5	5	-20	100	LF	1500			
1M5 U0-U2 PN yellow	✓	✓		●	1.10	0.90	→	5	5	-20	100	HF	2000			
1T6 U0-U2 HP W A	✓	✓		○	0.80	0.80	→	6	6	-30	110	MF	2000			
1M6 U0-U5 FL	✓	✓	✓	●	1.00	1.00	→	6	6	-20	100	MF	2000			
1M6 U3-U3 FL	✓	✓		●	1.20	1.30	→	6	6	-20	100	MF	2000			
1M6 U5-U5 FL	✓	✓		●	1.60	1.90	→	6	6	-20	100	MF	2000			
1M12 U0-U3 HP PN N S	✓	✓	✓	●	1.50	1.60	→	8	12	-30	110	HF	2000			
ST06	✓	✓		●	0.60	0.60	→	10	4	-30	100	MF	2000			
2M5 U0-U0 HP A	✓	✓		○	1.00	1.00	→	6	12	-30	110	LF	2000			
2M5 U0-U1 blue S A	✓	✓		●	1.30	1.30	→	6	12	-20	100	HF	2000			
2M5 U0-U1 W S A	✓	✓		○	1.30	1.50	→	6	12	-20	100	HF	2000			
2M5 U0-U2 A	✓	✓		●	1.20	1.40	→	6	12	-20	100	LF	2000			
2M5 U0-U2 W A	✓	✓		○	1.30	1.50	→	6	12	-20	100	MF	2000			
2M5 U0-U2 LF W A	✓	✓		○	1.30	1.50	→	6	12	-20	100	LF	2000			
2M5 U0-U2 HP blue A	✓	✓		●	1.30	1.40	→	6	12	-30	110	MF	2000			
2M5 U0-U2 HP blue S A	✓	✓		●	1.30	1.40	→	6	12	-30	110	HF	2000			
2M5 U0-U2 HP W A	✓	✓		○	1.30	1.40	→	6	12	-30	110	MF	2000			
2M5 U0-U2 HP W S A	✓	✓		○	1.30	1.40	→	6	12	-30	110	HF	2000			
2M5 U0-U2 HP PN W A	✓	✓		○	1.60	1.50	→	6	12	-30	110	MF	2000			
2M5 U0-U2 HP VL blue A	✓	✓		●	1.30	1.40	→	6	12	-30	110	MF	2000			
2M5 U0-U2 HP PN blue A	✓	✓		●	1.60	1.50	→	6	12	-30	110	MF	2000			
2M5 U2-U2 HP VL blue A	✓	✓		●	1.50	1.70	→	6	12	-30	110	MF	2000			
2M5 U0-U8 HP CC blue	✓	✓		●	2.90	2.10	→	6	12	-30	110	HF	600			
2M5 U0-U15 HP ST W A	✓	✓		○	3.50	2.70	→	50	5	10	-30	110	MF	2000		
2MT5 U0-U2 N FDA	✓	✓		●	1.80	2.10	→	30	6	12	-10	60	LF	2000		
2MT6 U0-0 HP	✓	✓		○	1.50	1.40	→	6	12	-30	100	LF	2000			
2M8 U0-U0	✓	✓		○	1.30	1.40	→	8	16	-20	100	LF	2000			
2M8 U0-U0 SP	✓	✓		○	1.30	1.10	→	8	16	-20	100	LF	3000			
2M8 U0-U0 GR	✓	✓		○	1.30	1.40	→	8	16	-20	100	LF	2000			
2M8 U0-U0 GR SP	✓	✓		○	1.30	1.10	→	8	16	-20	100	LF	3000			
2T8 U0-0	✓	✓		○	1.30	1.40	→	8	16	-20	100	LF	3000			
2M8 U0-U2	✓	✓		●	1.40	1.60	→	8	16	-20	100	LF	2000			
2M8 U0-U2 SP	✓	✓		●	1.50	1.60	→	8	16	-20	100	LF	3500			
2M8 U0-U2 W A SP	✓	✓		○	1.50	1.50	→	8	16	-20	100	LF	3500			
2M8 U0-U2 N HC	✓	✓		●	1.60	1.60	→	8	16	-20	100	LF	2000			
2M8 U0-U2 N SP	✓	✓		●	1.40	1.40	→	8	16	-20	100	LF	3500			
2M8 U0-U5 TR	✓	✓		○	1.70	2.00	→	40	8	16	-20	100	LF	2000		
2T12 U0-U2 W SP	✓	✓		○	1.60	1.80	→	30	12	24	-20	100	LF	3000		
2T12 U0-U2 HP VL W A	✓	✓		○	1.60	1.70	→	12	24	-30	110	MF	2000			
2M12 U0-U3 R A	✓	✓		○	1.70	1.80	→	40	12	24	-20	100	LF	2000		
2M12 U0-U3 R W A	✓	✓		○	1.70	1.80	→	40	12	24	-20	100	LF	2000		
2M12 U0-U3 R N A	✓	✓		●	1.70	1.80	→	40	12	24	-20	100	LF	2000		
2M12 U0-V-U5	✓	✓	✓	●	2.00	2.50	→	60	12	24	-10	60	LF	2000		
2M12 U0-V-U5 SP	✓	✓	✓	●	2.10	2.50	→	60	12	24	-10	60	LF	3000		
2M12 U0-U10 W A	✓	✓	✓	○	2.40	2.70	→	50	12	24	-20	100	LF	2000		
2M12 V5-V-U10 W	✓	✓		○	3.50	4.00	→	80	12	24	-10	60	LF	2000		
2M12 U0-U15 LT W A	✓	✓	✓	○	6.00	3.50	→	50	12	24	-20	100	MF	500		
2M12 U0-U17	✓	✓	✓	●	3.40	3.80	→	80	12	24	-20	100	LF	2000		
3M8 U0-U3	✓	✓		●	2.20	2.40	→	60	10	20	-20	100	LF	2000		
3M8 U0-U5 HP blue A	✓	✓		●	2.30	2.40	→	60	10	20	-30	110	MF	2000		
3M18 U0-V-U10	✓	✓	✓	●	3.70	4.40	→	100	18	36	-10	60	LF	2000		
3M18 U0-V-U10 SP	✓	✓	✓	●	3.70	4.40	→	100	18	36	-10	60	LF	3000		
3M18 U0-V-U30 blue	✓	✓		●	6.00	7.00	→	200	15	30	-10	60	MF	2000		
PB																
PB-215		✓		●	2.15	2.20	→	80	20	20	-30	110	MF	2100		
PB-265		✓		●	2.65	2.90	→	100	20	20	-30	110	MF	2100		
PB-330		✓		●	2.30	2.70	→	60	10	16	-10	80	LF	3400		
PB-365		✓		●	2.60	3.00	→	100	20	20	-10	80	LF	3400		

Tipo	Conformidad alimentaria (1)		Tejido de hilazamiento silencioso (LGB) (2)	Color cobertura lado transporte	Espesor total	Peso	Diámetro mínimo (3)	Tracción al 1%	Tracción máx adm.	Resistencia temperatura mín.	Resistencia temperatura máx	Coeficiente de fricción lado transporte (4)	Ancho máx de producción	
	Amiesabilidad permanente													
					mm	kg/m ²	mm	N/mm	N/mm	[°C]	[°C]	mm	mm	
BANDAS ELÁSTICAS														
EL2-U10 FL	✓	✓	●	●	1.00	1.20	10	2 ⁽⁵⁾	2	-20	60	MF	2000	
EL2-U10 W	✓		○	○	1.00	1.00	10	2 ⁽⁵⁾	2	-20	60	LF	2000	
EL2-U10 HP W	✓		○	○	1.00	1.10	10	2 ⁽⁵⁾	2	-30	60	MF	2000	
EL2-U10 HP blue	✓		●	●	1.00	1.10	10	2 ⁽⁵⁾	2	-30	60	MF	2000	
EL3-U15 FL	✓	✓	●	●	1.50	1.60	10	3 ⁽⁵⁾	3	-20	60	MF	2000	
EL3-U15 HP PN blue	✓		●	●	1.50	1.40	10	3 ⁽⁵⁾	3	-30	60	MF	2000	
EL4-U20 W	✓		○	○	2.00	2.20	10	4 ⁽⁵⁾	4	-20	60	LF	2000	
EL4-U20 FH	✓		●	●	2.10	2.10	10	4 ⁽⁵⁾	4	-20	60	MF	2000	
PT														
PT0.9 0-0		✓	●	●	0.90	0.90	10	5	10	-20	100	LF	1200	
PT0.9 0-0 N		✓	●	●	0.90	0.90	10	5	10	-20	100	LF	1200	
PT1.0 0-U4		✓	●	●	1.00	1.00	10	5	5	-20	100	HF	1500	
PT1.0 U1-U3		✓	●	●	1.00	1.10	10	5	5	-20	100	HF	1500	
PT1.2 U2-U5		✓	●	●	1.20	1.30	20	5	5	-20	100	HF	1500	
PT1.2 0-U2		✓	●	●	1.20	1.30	20	6	12	-20	100	HF	1500	
PT1.4 EL G3-G3 FL		✓	●	●	1.40	1.50	15	2.5	2.5	-10	60	HF	1200	
PT1.4 EL G3-G3 SK		✓	●	●	1.40	1.50	15	2.5	2.5	-10	60	HF	1200	
PT1.4 G3-G3		✓	●	●	1.40	1.60	15	6	6	-20	100	HF	1200	
PT1.5 0-G3 FL		✓	●	●	1.50	1.80	25	6	12	-20	100	MF	1200	
PT1.8 0-0		✓	○	○	1.80	1.80	20	9	16	-20	100	LF	2000	
PT1.8 G1-0		✓	○	○	1.80	1.80	20	9	16	-20	100	LF	2000	
POLIAMIDA														
PRO-L		✓	●	●	0.90	0.80	15	2	4	0	100	LF	500	
P1-L		✓	●	●	1.25	1.20	25	2	6	0	100	LF	500	
CNG		✓	●	●	0.70	0.70	20	2	4	-20	100	MF	1200	
CNPG		✓	●	●	1.00	0.90	20	2	4	0	100	MF	500	
N		✓	●	●	0.60	0.60	15	2	4	-20	100	LF	1200	
N8		✓	●	●	1.00	0.90	15	3	6	-20	100	LF	1200	
NT1 HS		✓	●	●	1.20	1.20	15	3	6	-20	100	MF	1200	
NT2 HS		✓	●	●	2.00	2.10	20	3.5	7	-20	100	MF	1200	
NT3 HS		✓	●	●	3.00	3.20	40	6	12	-20	100	MF	1200	
NT4 HS		✓	●	●	4.00	4.30	60	6	12	-20	100	MF	1200	
ELASTÓMERO														
2M8 U0-U-G5 HS FL		✓	●	●	2.00	2.40	25	8	16	-20	100	MF	1200	
2M8 U0-U-G10 FH		✓	●	●	2.30	2.40	50	8	16	-20	100	HF	1200	
2M8 U0-U-G15 HS FL		✓	●	●	3.00	3.40	50	8	16	-20	100	MF	1200	
2M8 U0-U-G10TP LG		✓	●	●	2.80	2.70	30	8	16	-20	100	HF	2000	
2T12 U0-U-G10 HS FH		✓	●	●	2.20	2.20	50	12	24	-20	100	HF	1200	
2M12 U0-G25 GP		✓	●	●	5.50	4.50	60	12	24	-40	100	HF	1200	
2T12 U0-G25 HS GP		✓	●	●	5.50	4.50	80	12	24	-40	100	HF	1200	
2T12 U0-G35 HS GP		✓	●	●	6.50	6.50	80	12	24	-40	100	HF	1200	
2M12 0-G-0 R		✓	○	○	2.00	2.10	50	10	20	-10	100	LF	1200	
3M12 0-G-0		✓	○	○	2.80	3.10	50	15	30	-10	100	LF	1200	
DG2/70 HS GP blue		✓	●	●	6.40	6.00	100	7.5	15	0	100	HF	500	
ELASTÓMERO MF														
2T12 U0-U-G15 MF		✓	●	●	2.80	3.40	50	12	24	-20	100	HF	1200	
3M18 U0-U-G40 MF		✓	●	●	5.70	5.90	100	18	36	-20	100	HF	1200	
3M18 U0-U-G60 MF		✓	●	●	7.30	8.30	100	18	36	-20	100	HF	1200	
NT5 MF		✓	●	●	5.00	5.50	50	6	12	-20	100	HF	1200	
DG1/45 MF		✓	●	●	4.50	5.10	50	5	10	0	100	HF	500	
DG2/60 MF		✓	●	●	6.50	7.10	75	7.5	15	0	100	HF	500	
SILICONA														
1M6 U0-S0		✓	✓	✓	○	0.60	0.40	20	6	6	-30	100	HF	2000
2M5 U0-U-S2 W		✓	✓		○	1.30	1.40	→	6	12	-30	100	HF	2000
2M8 U0-U-S0		✓	✓		○	1.30	1.10	30	8	16	-20	100	LF	2000
2MT8 S0-S0		✓	✓		○	1.20	1.10	30	8	16	-40	160	LF	2000
2MT8 S0-S2		✓	✓		○	1.30	1.30	30	8	16	-40	160	HF	2000
SILON														
SILON 25 W		✓			○	2.50	1.30	30	10	10	-20	120	LF	2000
SILON 25 HC			✓		●	2.50	1.45	30	10	10	-20	120	LF	2000
SILON 40 HC			✓		●	4.00	2.40	60	10	10	-20	120	LF	2000
SILON 60 HC			✓		●	5.50	3.40	100	10	10	-20	120	LF	2000
SILON 60 NA				✓	●	5.50	3.40	100	10	10	-20	120	LF	2000
P4														
P4		✓			●	3.40	3.70	200	20	40	0	100	LF	2000
P4/N		✓			●	3.40	3.70	200	20	40	0	100	LF	2000
P4/P		✓			○	3.10	3.50	200	20	40	0	100	LF	2000

Programa de producción

8

Tipo	Conformidad alimenticia (1)	Antiestaticidad permanente	Tejido de deslizamiento silencioso (LGB) (2)	Color cobertura lado transporte	Espesor total	Peso	Díametro mínimo (3)	Tracción al 1%	Tracción máx adm.	Resistencia temperatura mín.	Resistencia temperatura máx	Coefficiente de fricción lado transporte (4)	Ancho máx de producción
					mm	kg/m ²	mm	N/mm	N/mm	[°C]	[°C]	mm	mm
PVC													
1M6 U0-V3 A N		✓		●	0.8	0.8	20	6	6	-10	60	LF	3500
1M6 U0-V5	✓	✓	✓	●	1.0	1.1	20	6	6	-10	60	MF	3000
1M6 U0-V5 W	✓	✓	✓	○	1.0	1.1	20	6	6	-10	60	MF	3000
1M6 U0-V5 N		✓	✓	●	1.0	1.1	20	6	6	-10	60	LF	3000
1M6 U0-V5 FM N		✓	✓	●	1.1	1.0	30	6	6	-10	60	LF	3000
1M6 U0-V5 SM N		✓	✓	●	1.0	1.1	20	6	6	-10	60	LF	2000
1M6 V5-V5	✓	✓		●	1.8	2.0	30	6	6	-10	60	MF	3000
1M12 U0-V5 N		✓	✓	●	1.8	2.0	30	8	12	-10	60	LF	2000
1M12 U0-V5 FH N		✓	✓	●	2.0	2.1	30	8	12	-10	60	MF	2000
1M12 U0-V5 SM N		✓	✓	●	2.1	2.0	30	8	12	-10	60	LF	2000
2T5 0-V-0	✓	✓		○	1.6	1.7	20	5	10	-10	60	LF	2000
2MT5 U0-V3 N		✓	✓	●	1.8	2.0	20	6	12	-10	60	LF	3000
2MT5 U0-V3 FH N		✓		●	2.1	1.9	30	6	12	-10	60	MF	2000
2MT5 U0-V3 SM N		✓	✓	●	1.9	2.0	20	6	12	-10	60	LF	2000
2M8 U0-V-U0	✓	✓		○	1.5	1.5	30	8	16	-10	60	LF	3000
2T8 U0-V-0	✓			○	1.4	1.4	30	8	16	-10	60	LF	3000
2M8 U0-V5 A	✓	✓		●	2.0	2.3	30	8	16	-10	60	MF	3500
2M8 U0-V5 W	✓			○	2.0	2.3	30	8	16	-10	60	MF	3000
2M8 U0-V5 PN W	✓			○	2.2	2.3	30	8	16	-10	60	MF	2000
2M8 U0-V5 blue	✓			●	2.0	2.3	30	8	16	-10	60	MF	3000
2M8 U0-V5 FM	✓	✓		●	2.1	2.3	30	8	16	-10	60	MF	3000
2M8 U0-V5 FM N		✓		●	2.1	2.3	30	8	16	-10	60	HF	3000
2M8 U0-V5 PS GR		✓		○	2.3	2.3	30	8	16	-10	60	HF	500
2M8 U0-V5 RT GR		✓		○	2.2	2.3	30	8	16	-10	60	HF	2000
2M8 V5-V5 W	✓			○	2.5	3.0	50	8	16	-10	60	MF	2000
2M8 V5-V5 blue	✓			●	2.5	3.0	50	8	16	-10	60	MF	2000
2M8 U0-V17 GP		✓		●	5.2	3.7	50	8	16	-10	60	HF	2000
2M10 U0-V10	✓			●	2.8	3.3	50	10	20	-10	60	MF	3000
2M10 U0-V10 W	✓			○	2.8	3.3	50	10	20	-10	60	MF	3000
2M10 U0-V10 blue	✓			●	2.8	3.1	50	10	20	-10	60	MF	3000
2M12 U0-V-U0 GR		✓	✓	○	1.7	1.6	40	12	24	-10	60	LF	3000
2T12 U0-V0				●	2.5	2.6	80	12	24	-10	60	LF	2000
2M12 U0-V3		✓	✓	●	1.9	2.1	40	12	24	-10	60	LF	3000
2M12 U0-V3 N		✓	✓	●	1.9	2.1	40	12	24	-10	60	LF	3000
2M12 U0-V7 LG		✓	✓	●	2.4	2.4	40	12	24	-10	60	HF	2000
2M12 U0-V8 RT		✓	✓	●	2.3	2.4	40	12	24	-10	60	HF	2000
2M12 U0-V10 A	✓	✓	✓	●	2.5	2.9	50	12	24	-10	60	MF	3500
2M12 U0-V10 W	✓		✓	○	2.5	2.9	50	12	24	-10	60	MF	3000
2M12 U0-V10 N		✓	✓	●	2.9	3.5	60	12	24	-10	60	LF	3000
2M12 U0-V10 RT	✓	✓	✓	●	2.6	2.6	50	12	24	-10	60	HF	2000
2T12 U0-V10	✓	✓		●	2.5	2.9	50	12	24	-10	60	MF	3000
2T12 U0-V10 W	✓			○	2.5	2.9	50	12	24	-10	60	MF	3000
2M12 V5-V10	✓			●	3.0	3.5	80	12	24	-10	60	MF	2000
2M12 V5-V10 W	✓			○	3.1	2.8	80	12	24	-10	60	MF	2000
2T12 V5-V10 W	✓			○	3.0	3.5	80	12	24	-10	60	MF	2000
2T12 V5-V10 blue	✓			●	3.1	3.5	80	12	24	-10	60	MF	2000
2M12 U0-V15 W	✓		✓	○	3.0	3.4	80	12	24	-10	60	MF	3000
2M12 U0-V15 CL W	✓		✓	○	5.5	3.5	80	12	24	-10	60	MF	2000
2M12 U0-V15 FB W	✓		✓	○	4.1	3.5	80	12	24	-10	60	MF	2000
2M12 U0-V15 GPL N		✓	✓	●	3.8	3.5	60	12	24	-10	60	HF	2000
2M12 U0-V15 ST W	✓		✓	○	3.6	3.5	80	12	24	-10	60	MF	2000
2M12 U0-V20 GP		✓	✓	●	5.5	3.9	50	12	24	-10	60	HF	2000
2T12 U0-V20 GP W	✓			○	5.5	3.9	50	12	24	-10	60	HF	2000
2T20 V10-V10 W A	✓	✓		○	4.5	5.4	120	20	40	-10	60	MF	2000
2M20 U0-V25 RT	✓		✓	●	5.0	5.7	100	20	40	-10	60	MF	2000
3T18 U0-V0				●	3.7	3.9	120	18	36	-10	60	LF	2000
3M18 U0-V15 A	✓	✓	✓	●	4.2	4.9	100	18	36	-10	60	MF	3500
3M18 U0-V15 W	✓		✓	○	4.2	4.9	100	18	36	-10	60	MF	3000
3T18 U0-V15	✓	✓		●	4.2	4.9	100	18	36	-10	60	MF	3000
3T18 U0-V15 W	✓			○	4.2	5.0	100	18	36	-10	60	MF	3000
3T18 V10-V20 W	✓	✓		○	6.7	7.9	100	18	36	-10	60	MF	2000
3T30 V10-V10 W	✓	✓		○	6.3	7.4	200	30	60	-10	60	MF	2000
3M30 U0-V25 RT	✓		✓	●	6.6	7.8	200	30	60	-10	60	MF	2000

Tipo	Conformidad alimenticia (1)		Antestabilidad permanente	Tejido de deslizamiento silencioso (LdB) (2)	Color cobertura lado transporte	Espesor total	Peso	Diámetro mínimo (3)		Tracción al 1%	Tracción máx adm.	Resistencia temperatura mín.	Resistencia temperatura máx	Coefficiente de fricción lado transporte (4)	Ancho máx de producción
						mm	kg/m ²	mm	N/mm	N/mm	°C	°C	mm	mm	
PVC FLAME RETARDANT															
1M12 U0-V5 PN FR	✓	✓	●	●	1.8	1.9	40	8	12	-10	60	HF	2000		
2M5 U0-V5 PN FR	✓	✓	●	●	1.9	2.1	40	6	12	-10	60	HF	2000		
2M12 U0-V-U0 FR	✓	✓	●	●	2.5	2.5	40	12	24	-10	60	LF	2000		
2M12 U0-V5 FR	✓	✓	●	●	2.2	2.4	50	12	24	-10	60	LF	2000		
2M12 U0-V7 LG FR	✓	✓	●	●	2.7	2.4	40	12	24	-10	60	HF	2000		
2M12 U0-V10 RT FR	✓	✓	●	●	2.7	2.9	60	12	24	-10	60	HF	2000		
2T12 U0-V10 FM FR	✓	✓	●	●	2.6	2.9	50	12	24	-10	60	MF	3000		
2M12 U0-V20 FB FR	✓	✓	●	●	4.6	3.9	50	12	24	-10	60	HF	2000		
2M12 U0-V20 GP FR	✓	✓	●	●	5.5	3.9	50	12	24	-10	60	HF	2000		
2M12 U0-V30 RL FR	✓	✓	●	●	8.5	5.8	60	12	24	-25	70	HF	1200		
PVC AGR (6)															
2M8 U0-V5 AGR			●	●	2.0	2.2	30	8	16	-15	60	MF	3000		
2M12 U0-V10 AGR		✓	●	●	2.5	2.9	50	12	24	-15	60	MF	3000		
2M12 V5-V10 AGR			●	●	3.1	3.6	80	12	24	-15	60	MF	2000		
2M12 V5-V10 AGR N			●	●	3.0	3.4	80	12	24	-15	60	MF	2000		
2T12 V5-V10 AGR			●	●	3.1	3.6	80	12	24	-15	60	MF	2000		
2T12 V10-V12 AGR			●	●	4.0	4.6	80	12	24	-15	60	MF	2000		
3M15 U0-V15 AGR			●	●	4.1	4.6	100	18	36	-15	60	MF	3000		
3M15 V5-V10 AGR			●	●	4.1	4.8	100	15	30	-15	60	MF	2000		

Los datos contenidos en esta tabla se basan sobre condiciones ambientales normales. Nos reservamos el derecho de introducir modificaciones sin previo aviso.

- (1) Conformidad con las normativas alimentarias EC 1935/2004, EC 2023/2006, EU 10/2011 y sucesivas actualizaciones, FDA, USDA (véase ficha técnica).
- (2) Las bandas con tejido de deslizamiento LdB garantizan absoluta silenciosidad en el funcionamiento
- (3) Diámetro mínimo calculado en base al tipo de empalme recomendado por CHIORINO.
- (4) Coeficiente de fricción lado transporte **LF** bajo **MF** medio **HF** elevado
- (5) Bandas elásticas "EL": tracción al 8% de alargamiento.
- (6) Las bandas modelos "AGR" se suministran tan solo en rollos en los anchos disponibles

↖: canto de cuchilla

COEFICIENTE DE FRICCIÓN LADO DESLIZAMIENTO

Tipo de cobertura	Plano de deslizamiento		Tambor motor	
	Chapa acero	Chapa plást. o madera	Tambor acero	Tambor forrado
0	0.20	0.25	0.20	0.30
G1	no aplicable		0.60	0.70
S0	0.30	0.40	0.30	0.50
U0	0.20	0.25	0.20	0.30
U2	0.40	0.50	0.30	0.40
U3, U5	0.40	0.50	0.40	0.60
V5, V10	no aplicable		0.40	0.60

TOLERANCIAS PARA BANDAS SIN FIN Y TRAMOS CON ESTRUCTURA TEXTIL

Ancho (mm)			
10 ÷ 100	101 ÷ 500	501 ÷ 1000	1001 ÷ 3000
±2 mm	±4 mm	±6 mm	±10 mm
Largo (mm)			
0 ÷ 2500	2501 ÷ 5000	5001 ÷ 10000	> 10000
± 0,5 %	± 0,4 %	± 0,3 %	± 0,2 %

Las tolerancias arriba mencionadas no previenen variaciones debidas a condiciones ambientales.

Especificación del código

BANDAS CON ESTRUCTURA TEXTIL

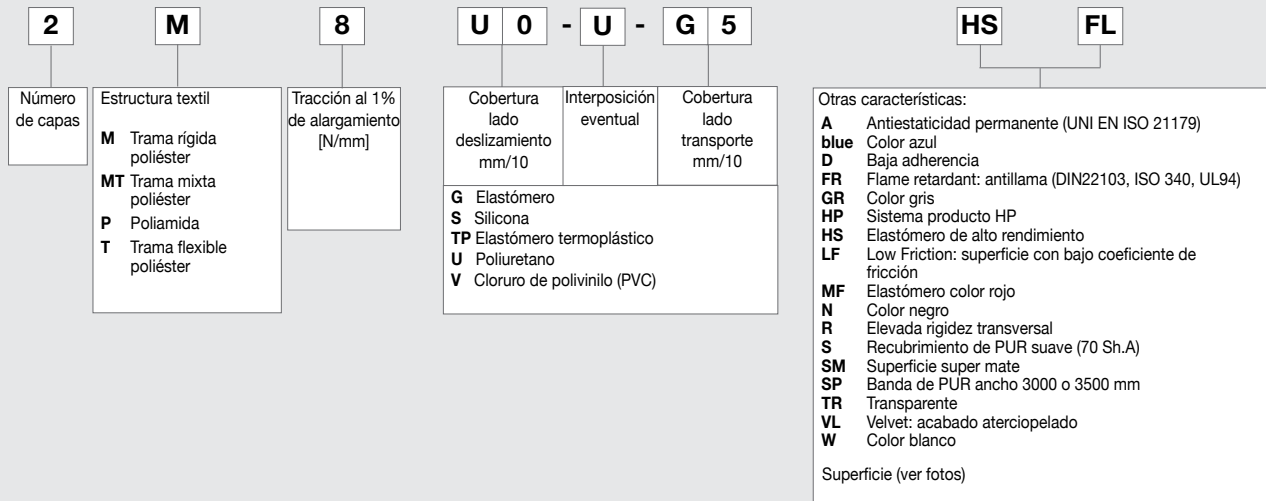

BANDAS ELASTICA

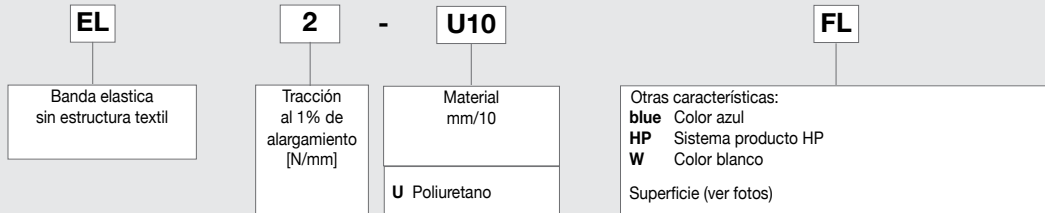

SERIE PT

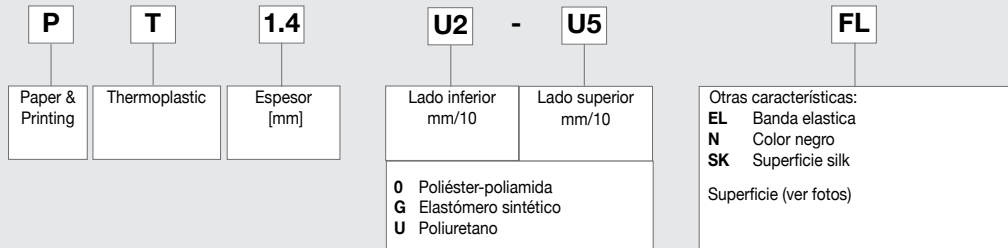

SILON

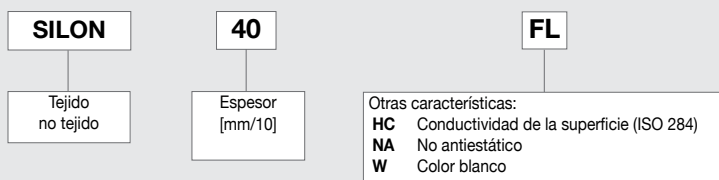

Superficie

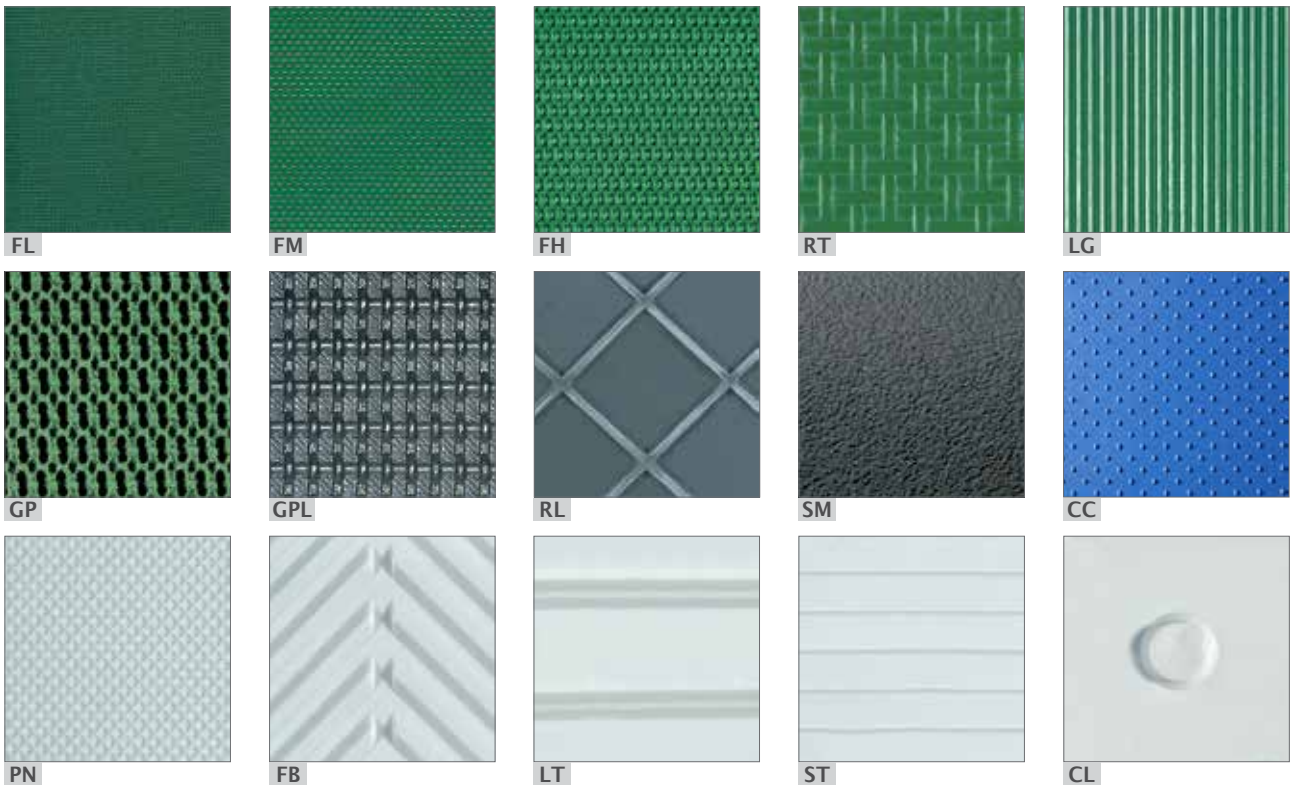

Forma de construcción de los rodillos

Formulas para determinar los valores	
Ancho del tambor	$b = 1,1 \cdot b_0 + 10$ (mm)
Conicidad	$e = (d_e + 100) / 500$ (mm)
Parte cilíndrica con respecto al ancho total del tambor	$b_c = b / 2$ (mm)

Legenda

b = ancho tambor

b_c = ancho parte cilíndrica tambor

b_0 = ancho banda

d_e = diámetro exterior

e = conicidad

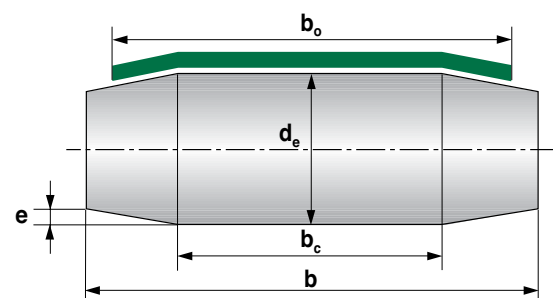

Guías longitudinales, perfiles transversales, bordes de contención



CHIORINO fabrica **perfiles, guías y bordes de contención** con mezclas especiales en PVC o poliuretano de distintas durezas Sh.A y que ofrecen garantías de flexibilidad y resistencia a la abrasión y a los aceites. Están estudiados para adaptarse perfectamente a las mezclas de cobertura de las bandas transportadoras y se aplican con distintos sistemas de fusión termica que garantizan una duración elevada en buenas condiciones, gracias a los equipos especiales en todos los departamentos de confección CHIORINO.

- ▶ **Colores estándar:** ver tablas. Otros colores se suministran sobre pedido.
- ▶ **Diámetros mínimos de tambor:** valores orientativos y calculados en medio ambiente en base a una banda de 2 mm de espesor. Los diámetros mínimos de tambor referentes a los perfiles K, KN y S son validos únicamente si se utilizan en el lado de deslizamiento de la banda.
- ▶ En caso de **contraflexión** (para las guías K y S) deberá de aumentarse los diámetros un 50%.
- ▶ No se recomienda la utilización de guías longitudinales tipo KN en la cara transporte. Para la aplicación de los perfiles K, KN y S contactar el Servicio Técnico de Asistencia de CHIORINO.

Perfil	Tipo	Medidas exh		Espesor	Diámetro mínimo (1)	Dureza	Colores estándar		Notas
		[mm]	[mm]				verde	blanco	
BORDES DE CONTENCIÓN DE POLIURETANO									
	C-U 10/20	10 x 20	1.7	50	85	✓	✓	Bordes laterales de contención sin base aplicados longitudinalmente. Posible utilización en presencia de diámetros de tambor reducidos.	En los dibujos siguientes se detallan los anchos y el paso de los bordes.
	C-U 10/30	10 x 30	1.7	70	85	✓	✓		
	C-U 10/40	10 x 40	1.7	100	85	✓	✓		
	C-U 10/50	10 x 50	1.7	120	85	✓	✓		
	C-U 20/60	20 x 60	1.7	150	85	✓	✓		
	C-U 20/80	20 x 80	1.7	190	85	✓	✓		
BORDES DE PVC CON REFUERZO TEXTIL									
	CV-T 10/20	10 x 20	1.7	60	60	✓	✓	Bordes de contención con refuerzo textil estudiados especialmente para la aplicación sobre bandas en PVC de cualquier espesor y número de capas para utilizarse en situaciones especiales (por ej. agroalimenticio o para transporte de productos a granel sueltos).	
	CV-T 10/30	10 x 30	1.7	80	60	✓	✓		
	CV-T 10/40	10 x 40	1.7	110	60	✓	✓		
	CV-T 10/50	10 x 50	1.7	140	60	✓	✓		
	CV-T 20/60	20 x 60	3.4	170	60	✓	✓		
	CV-T 20/80	20 x 80	3.4	210	60	✓	✓		

(1) Diámetros mínimos que se refieren a temperatura ambiente de 20 °C.

Perfil	Tipo		Medidas bxtl [mm]		Dureza [Sh.A]		Base		Colores estándar			Distancia mín. [mm]		Diám. mín. long. (L) [mm]		Diám. mín. transv. (T) [mm]		Notas	
	PVC	PUR	PVC	PUR	sin ranuras	con ranuras					long.	transv.	PVC	PU	PVC	PU			
	K6	K6 U	6 x 3	60	70	✓		✓	✓				40	40	30	35	30	30	Perfiles utilizados como guías en bandas transportadoras.
	K6 TR	-	6 x 3	60	-	✓					✓		40	40	25	-	30	-	
	K8	K8 U	8 x 5	60	70	✓	✓	✓	✓				40	40	40	50	40	50	
	K8 TR	-	8 x 5	60	-	✓	✓				✓		40	40	30	-	40	-	
	K10	K10 U	10 x 6	60	70	✓	✓	✓	✓	✓			40	40	60	65	50	50	
	K10 TR	-	10 x 6	60	-	✓	✓				✓		40	40	50	-	50	-	
	K13	K13 U	13 x 8	60	70	✓	✓	✓	✓				45	45	80	85	80	80	
	K13 TR	-	13 x 8	60	-	✓	✓				✓		45	45	70	-	80	-	
	K17	K17 U	17 x 11	60	70	✓	✓	✓	✓				45	45	120	125	100	120	
	K17 TR	-	17 x 11	60	-	✓	✓				✓		45	45	120	-	100	-	
K30	-	30 x 15	60	-	✓		✓	✓				60	60	220	-	150	-		
	KN8	KN8 U	8 x 5	60	70	✓	✓	✓	✓				40	40	35	40	-	-	Perfiles (dentado), permite una mayor flexibilidad y su utilización con diámetros de tambor reducidos.
	KN8 GR	-	8 x 5	60	-	✓				✓			40	40	35	-	-	-	
	KN10	KN10 U	10 x 6	60	70	✓	✓	✓	✓				40	40	40	50	-	-	
	KN10 GR, blue	-	10 x 6	60	-	✓				✓	✓		40	40	40	-	-	-	
	KN13	KN13 U	13 x 8	60	70	✓	✓	✓	✓				45	45	50	60	-	-	
	KN13 GR	-	13 x 8	60	-	✓				✓			45	45	50	-	-	-	
	KN17	KN17 U	17 x 11	60	70	✓	✓	✓	✓				45	45	100	120	-	-	
KN30	-	30 x 15	60	-	✓		✓	✓				60	60	180	-	-	-		
	S8	S8 U	8 x 8	60	70	✓	✓	✓	✓				40	40	80	70	50	50	Perfiles aplicados transversalmente o longitudinalmente.
	S12	S12 U	12 x 12	60	70	✓	✓	✓	✓				45	45	120	100	80	80	
	S15	-	15 x 20	60	-		✓	✓	✓				60	60	220	-	100	-	
	S20	-	20 x 15	60	-		✓	✓	✓				60	60	220	-	130	-	
	S25	-	20 x 25	60	-		✓	✓					60	60	300	-	150	-	
	-	L20 U HP	10 x 20	-	70	✓		✓	✓				-	40	-	-	-	40	Perfiles transversales inclinados en PU HP dureza 70 Sh.A, con elevada flexibilidad.
	-	L30 U HP	10 x 30	-	70	✓		✓	✓				-	40	-	-	-	40	
	-	L40 U HP	10 x 40	-	70	✓		✓	✓				-	40	-	-	-	40	
	-	L50 U HP	10 x 50	-	70	✓		✓	✓				-	40	-	-	-	40	
	-	L80 U HP	10 x 80	-	70	✓		✓	✓				-	40	-	-	-	40	
	-	T20 U HP	10 x 20	-	70	✓		✓	✓				-	40	-	-	-	40	Perfiles transversales perpendiculares, en PU HP dureza 70 Sh.A, con elevada flexibilidad.
	-	T30 U HP	10 x 30	-	70	✓		✓	✓				-	40	-	-	-	40	
	-	T40 U HP	10 x 40	-	70	✓		✓	✓				-	40	-	-	-	40	
	-	T50 U HP	10 x 50	-	70	✓		✓	✓				-	40	-	-	-	40	
	-	T60 U HP	10 x 60	-	70	✓		✓	✓				-	40	-	-	-	40	
	-	L20 U	20 x 20	-	85	✓		✓	✓				-	45	-	-	-	60	Perfiles transversales inclinados en poliuretano.
	-	L30 U	20 x 30	-	85	✓		✓	✓				-	45	-	-	-	60	
	-	L40 U	20 x 40	-	85	✓		✓	✓				-	45	-	-	-	60	
	-	L50 U	20 x 50	-	85	✓		✓	✓				-	45	-	-	-	60	
	-	L80 U	20 x 80	-	85	✓		✓	✓				-	45	-	-	-	60	
	-	T20 U	20 x 20	-	85	✓		✓	✓				-	45	-	-	-	60	Perfiles transversales, en poliuretano.
	-	T30 U	20 x 30	-	85	✓		✓	✓				-	45	-	-	-	60	
	-	T40 U	20 x 40	-	85	✓		✓	✓				-	45	-	-	-	60	
	-	T50 U	20 x 50	-	85	✓		✓	✓				-	45	-	-	-	60	
	-	T60 U	20 x 60	-	85	✓		✓	✓				-	45	-	-	-	60	
	L20	-	23 x 20	60	-		✓	✓	✓				-	55	-	-	80	-	Perfiles transversales inclinados, en PVC.
	L30	-	23 x 30	60	-		✓	✓	✓				-	55	-	-	80	-	
	L40	-	23 x 40	60	-		✓	✓	✓				-	55	-	-	80	-	
	L50	-	27 x 50	60	-		✓	✓	✓				-	55	-	-	100	-	
	L60	-	27 x 60	60	-		✓	✓	✓				-	55	-	-	100	-	
	L70	-	27 x 70	60	-		✓	✓	✓				-	55	-	-	100	-	
	L80	-	27 x 80	60	-		✓	✓	✓				-	55	-	-	100	-	
	T20	-	23 x 20	60	-		✓	✓	✓				-	55	-	-	80	-	Perfiles transversales, en PVC.
	T30	-	23 x 30	60	-		✓	✓	✓				-	55	-	-	80	-	
	T40	-	23 x 40	60	-		✓	✓	✓				-	55	-	-	80	-	
	T50	-	27 x 50	60	-		✓	✓	✓				-	55	-	-	100	-	
	T60	-	27 x 60	60	-		✓	✓	✓				-	55	-	-	100	-	
	T70	-	27 x 70	60	-		✓	✓	✓				-	55	-	-	100	-	
	T80	-	27 x 80	60	-		✓	✓	✓				-	55	-	-	100	-	
	L20 RF	-	20 x 20	60	-	✓		✓	✓				-	50	-	-	80	-	Perfiles transversales inclinados. Base sin ranura.
	L30 RF	-	20 x 30	60	-	✓		✓	✓				-	50	-	-	80	-	
	L40 RF	-	20 x 40	60	-	✓		✓	✓				-	50	-	-	80	-	
	L50 RF	-	20 x 50	60	-	✓		✓	✓				-	50	-	-	80	-	
	L70 RF	-	20 x 70	60	-	✓		✓	✓				-	50	-	-	80	-	
	T20 RF	-	20 x 20	60	-	✓		✓	✓				-	50	-	-	80	-	Perfiles transversales. Base sin ranura.
	T30 RF	-	20 x 30	60	-	✓		✓	✓				-	50	-	-	80	-	
	T40 RF	-	20 x 40	60	-	✓		✓	✓				-	50	-	-	80	-	
	T50 RF	-	20 x 50	60	-	✓		✓	✓				-	50	-	-	80	-	
	T60 RF	-	20 x 60	60	-	✓		✓	✓				-	50	-	-	80	-	
T80 RF	-	20 x 80	60	-	✓		✓	✓				-	50	-	-	80	-		

(1) Diámetros mínimos que se refieren a temperatura ambiente de 20 °C.

Complementos especiales

14

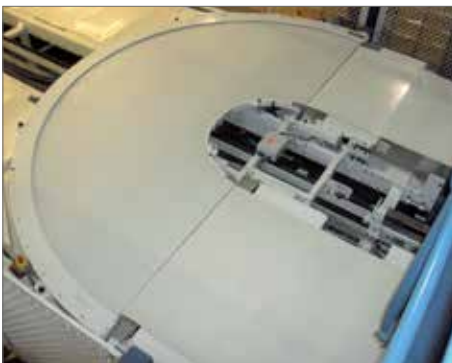

Bandas curvas

CHIORINO produce bandas curvas idóneas para la instalación sobre cualquier tipo de transportador presente en el mercado.

Mediante un sofisticado sistema de corte, totalmente computarizado (CAD), las bandas curvas CHIORINO pueden ser realizadas sin límites de radio exterior y curvatura, de pocos grados al ángulo de giro entero. Gracias a este sistema de corte innovador, las bandas curvas CHIORINO pueden ser suministradas "a medida" para cualquier exigencia dimensional y de diseño, garantizando siempre precisión absoluta y un funcionamiento correcto del transportador.

La amplia gama de bandas CHIORINO adecuadas para los transportadores curvos permite satisfacer todas las necesidades de aplicación en el tratamiento de equipaje en los aeropuertos y en los sistemas logísticos de clasificación.

Bajo pedido, las bandas curvas pueden ser hechas con soluciones especiales tales como:

- perforaciones
- aplicación de botones
- aplicación de osales.

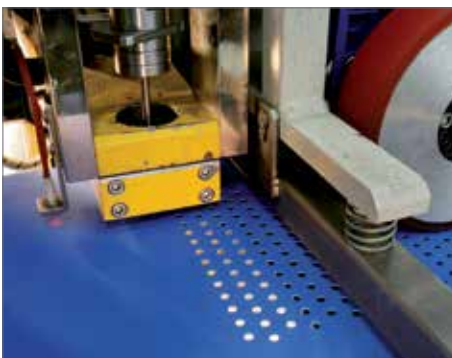

Bandas perforadas

Sobre las bandas CHIORINO es posible realizar perforaciones personalizadas según plano. Esta operación se hace de costumbre para bandas sobre las que se ejerce aspiración de aire o bien para permitir el paso de aire para la refrigeración del material transportado.

Bordes cerrados *PRO CHLEAN™*

Procedimiento utilizado para proteger los bordes de las bandas CHIORINO. La protección del borde se realiza para aislar la estructura textil de posibles filtraciones del material a transportar, para garantizar una mayor duración de la banda y la conformidad a normas higiénicas y al concepto de HACCP.



Perfiles ondulados

Con un procedimiento especial se aplican sobre bandas de PVC o poliuretano utilizadas para manipular la fruta. La forma especial del perfil amortigua el golpe del producto a transportar protegiéndolo de daños que podría sufrir. La flexión del perfil sobre la banda al girar sobre el rodillo permite adaptarse a diámetros de tambor reducidos.



Perfiles en dedos

Con un procedimiento especial se aplican sobre bandas de PVC-W utilizadas en la industria hortofrutícola en instalaciones de selección y tamizado. Son productos con una mezcla especial resistente a las bajas temperaturas. La altura de los dedos es de 100 o 130 mm: en este último caso están unidos por un refuerzo que limita su flexión provocada por el peso del producto.



Botones de guía

En usos especiales, para mantener la banda en su posición, las guías de PVC o de poliuretano pueden sustituirse ventajosamente por botones; estos permiten adoptar tambores de pequeño diámetro. Se han realizado en material plástico autolubricante y resistente al desgaste; se remachan sobre la banda, por uno o por los dos bordes. Tres botones como mínimo han de presentarse sobre el tope del tambor (fig. 2); el paso entre los botones se determinará, pues, en función del diámetro del rodillo.

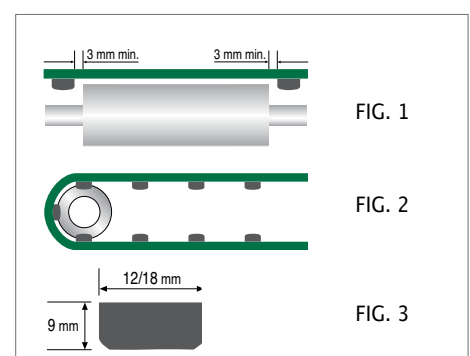

Correas planas de transmisión

CHIORINO produce en ciclo completo una amplia gama de correas de transmisión de alto rendimiento caracterizadas por resistencia a la temperatura, a los aceites, a los polvos y a la abrasión. Se aplican como mandos de grupos de rodillos, multiples o cruzados para bajas, medias y elevadas potencias, para todo tipo de industria y de manera especial:

- ▶ **gráfica y del papel**
- ▶ **mecanización de correos**
- ▶ **textil**
- ▶ **embalaje y empaquetado**
- ▶ **mecánica**
- ▶ **de la madera**
- ▶ **del molido**
- ▶ **del marmol y de ladrillos.**

Preparación

CHIORINO ejecuta en sus fábricas todas las operaciones de corte, biselado y encolado, troquelado y prensado para la preparación de la correa a la medida.

Sobre las correas pueden llevarse a cabo operaciones especiales como:

- ▶ **aplicación de guías por medio de soldadoras de alta frecuencia y de aire caliente**
- ▶ **perforaciones personalizadas**

Las bandas pueden ser provistas con cierre sin fin o con las extremidades preparadas para ser instaladas in situ por medio de los equipos CHIORINO (ver pág. 22).

Para el empalme sin fin de sus correas sobre máquina, CHIORINO provee el Kit de pegamentos aptos para este uso, adjuntado con todas las instrucciones necesarias.

Las nuevas correas en poliéster pueden ser instaladas in situ sin usar adhesivos utilizando el sistema y los equipos "Fast joint" CHIORINO (ver. pág. 24).



La gama

Correas de transmisión TERMOPLÁSTICAS con núcleo de tracción de POLIÉSTER y recubrimiento de ELASTÓMERO.

- ▶ **Serie DG-E HS:** correas adecuadas para plegadoras-encoladoras en la industria cartotécnica, como alternativa a las correas tradicionales de poliamida.

Correas de transmisión con núcleo de tracción de POLIAMIDA.

- ▶ **Serie T:** correas para mandos tangenciales en la industria textil. Amortiguan el nivel sonoro, son antiestáticas, tienen alta resistencia a la abrasión, al calor, a los aceites y al polvo; aseguran marcha rectilínea, adherencia, bajo consumo de energía que la aplicación pueda exigir. Aptas para transmisiones múltiples. La **serie T-T negro-amarillo** ofrece excelente rectilineidad y estabilidad dimensional. El tipo OE ha sido expresamente estudiado para las más sofisticadas máquinas de hilar open-end.
- ▶ **Serie DG HS:** correas de arrastre con doble recubrimiento de goma simétrica realizadas con elastómeros especiales, estudiados para asegurar una adherencia permanente. Antiestáticas. Aptas para: plegadoras-encoladoras, formadoras de tubos, máquinas clasificadoras de correo, industria gráfica, etc. Aptas para transmisiones múltiples.
- ▶ **Serie P:** para potencias pequeñas y medias: rectificadoras, transmisiones auxiliares en la industria textil, mecánica, etc. Son utilizadas también para el transporte en la industria gráfica y de confección. Antiestáticas.
- ▶ **Serie Z:** para potencias medias y grandes; altísima resistencia a la abrasión, a los aceites y las grasas; antiestáticas. Pueden ser empleadas en condiciones adversas. Normalmente son empleadas para: bombas, ventiladores, máquinas agitadoras, laminadores, turbinas, pulidoras para mármol, trituradoras, etc.
- ▶ **Serie LT:** correas con cobertura en cuero al cromo adherente. Aconsejadas para todas las transmisiones sometidas a sobrecargas violentas puesto que la cara de adhesión en cuero permite deslizamientos momentáneos sin peligros de desgaste. Aptas para: transmisiones cónicas, con desviador de correa (horquilla), desmenuzadoras, almazaras, industria del papel y molinos, etc. Aptas para transmisiones cruzadas.
- ▶ **Serie LL:** correas con doble cobertura en cuero al cromo. Mismas características y aplicaciones de la serie LT. Aptas para transmisiones múltiples y cruzadas.

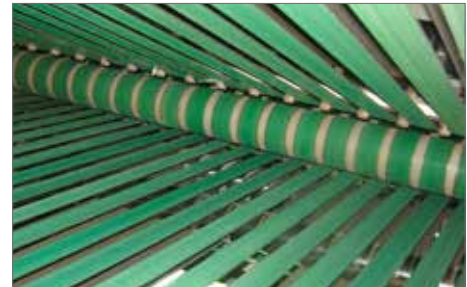

Programa de producción

18

Tipo	Cobertura superior			Núcleo de tracción	Cobertura de adherencia			Espesor total	Peso	Diámetro mínimo (L)	Tracción al 1%	Carga de rotura	Resistencia temperatura	
	material	color	coef. fricción sobre acero		material	color	coef. fricción sobre acero						[mm]	[kg/m ²]

CORREAS CON NÚCLEO DE TRACCIÓN EN POLIÉSTER

DG-E 10/30 HS	elastómero	●	0.7	polyester	elastómero	●	0.7	3.0	3.5	30	10.0	180	-20	80
DG-E 10/40 HS	"	●	0.7	"	"	●	0.7	4.0	5.0	40	10.0	180	-20	80
DG-E 10/50 HS	"	●	0.7	"	"	●	0.7	5.0	6.0	60	10.0	180	-20	80
DG-E 10/60 HS	"	●	0.7	"	"	●	0.7	6.0	7.0	60	10.0	180	-20	80

Série T

T0	elastómero	●	0.7	poliamida	elastómero	●	0.7	1.4	1.5	20	2.0	80	0	100
T1	"	●	0.7	"	"	●	0.7	1.7	1.8	25	5.0	200	0	100
T1R	"	●	0.7	"	"	●	0.7	2.1	2.3	25	5.0	200	0	100
T2	"	●	0.7	"	"	●	0.7	2.3	2.6	60	7.5	300	0	100
T2R	"	●	0.7	"	"	●	0.7	3.2	3.6	75	7.5	300	0	100
T3	"	●	0.7	"	"	●	0.7	2.6	2.8	100	10.0	400	0	100
T3R	"	●	0.7	"	"	●	0.7	3.4	3.7	100	10.0	400	0	100
T4	"	●	0.7	"	"	●	0.7	3.1	3.4	150	15.0	600	0	100
T4R	"	●	0.7	"	"	●	0.7	3.9	4.5	150	15.0	600	0	100
T4S	"	●	0.7	"	"	●	0.7	5.1	5.9	150	15.0	600	0	100
T1-T	elastómero	●	0.7	poliamida	elastómero	●	0.7	1.8	2.1	25	5.0	200	0	100
T2-T	"	●	0.7	"	"	●	0.7	2.7	3.1	60	7.5	300	0	100
T3-O.E.	"	●	0.7	"	"	●	0.7	2.7	3.0	90	10.0	400	0	100
T3-T	"	●	0.7	"	"	●	0.7	2.9	3.4	100	10.0	400	0	100
T4-T	"	●	0.7	"	"	●	0.7	3.4	3.7	150	15.0	600	0	100

Série DG HG

DG1/15 HS	elastómero	●	0.7	poliamida	elastómero	●	0.7	1.6	1.8	20	5.0	200	0	100
DG1/30 HS	"	●	0.7	"	"	●	0.7	3.0	3.4	30	5.0	200	0	100
DG1/40 HS	"	●	0.7	"	"	●	0.7	4.0	4.6	40	5.0	200	0	100
DG2/20 HS	"	●	0.7	"	"	●	0.7	2.4	2.8	40	7.5	300	0	100
DG2/30 HS	"	●	0.7	"	"	●	0.7	3.2	3.7	40	7.5	300	0	100
DG2/40 HS	"	●	0.7	"	"	●	0.7	4.0	4.8	50	7.5	300	0	100
DG2/60 HS	"	●	0.7	"	"	●	0.7	5.5	6.3	60	7.5	300	0	100

Tipo	Cobertura superior			Núcleo de tracción			Cobertura de adherencia			Espesor total		Peso		Diámetro mínimo (L)		Tracción al 1%		Carga de rotura		Resistencia temperatura máx.	
	material	color	coef. fricción sobre acero	material	color	coef. fricción sobre acero	[mm]	[kg/m ²]	[mm]	[N/mm]	[N/mm]	[°C]	[°C]								

Serie P

P0	poliuretano	●	0.3	poliamida	elastómero	●	0.6	0.9	1.0	15	2.0	80	0	100
PRO	"	●	0.3	"	poliuretano	●	0.3	1.0	1.1	20	3.0	120	0	100
P1	"	●	0.3	"	elastómero	●	0.6	1.4	1.5	25	5.0	200	0	100
P2	"	●	0.3	"	"	●	0.6	2.1	2.3	50	7.5	300	0	100

Serie Z

Z1	poliuretano	●	0.3	poliamida	elastómero	●	0.6	1.4	1.5	25	5.0	200	0	100
Z2	"	●	0.3	"	"	●	0.6	2.3	2.8	60	7.5	300	0	100
Z3	"	●	0.3	"	"	●	0.6	2.6	3.1	100	10.0	400	0	100
Z4	"	●	0.3	"	"	●	0.6	3.4	3.9	150	15.0	600	0	100
Z6	"	●	0.3	"	"	●	0.6	3.7	4.2	200	20.0	800	0	100
Z9	"	●	0.3	"	"	●	0.6	4.9	5.8	300	30.0	1200	0	100
Z12	"	●	0.3	"	"	●	0.6	5.6	6.3	400	40.0	1600	0	100

Serie LT

LTOR	poliuretano	●	0.3	poliamida	cuero	●	0.4	2.4	2.7	30	3.0	120	0	80
LT1	"	●	0.3	"	"	●	0.4	2.5	2.5	50	5.0	200	0	80
LT2	"	●	0.3	"	"	●	0.4	3.1	3.1	75	7.5	300	0	80
LT3	"	●	0.3	"	"	●	0.4	3.3	3.4	100	10.0	400	0	80
LT4	"	●	0.3	"	"	●	0.4	3.8	4.0	150	15.0	600	0	80
LT6	"	●	0.3	"	"	●	0.4	4.4	4.6	200	20.0	800	0	80
LT9	"	●	0.3	"	"	●	0.4	5.6	5.9	300	30.0	1200	0	80
LT12	"	●	0.3	"	"	●	0.4	6.1	6.8	400	40.0	1600	0	80

Serie LL

LL0 L	cuero	●	0.4	poliamida	cuero	●	0.4	3.2	3.2	50	2.0	80	0	80
LL1	"	●	0.4	"	"	●	0.4	3.2	3.2	50	5.0	200	0	80
LL2	"	●	0.4	"	"	●	0.4	4.0	4.1	75	7.5	300	0	80
LL3	"	●	0.4	"	"	●	0.4	4.2	4.4	100	10.0	400	0	80
LL4	"	●	0.4	"	"	●	0.4	4.8	5.0	150	15.0	600	0	80
LL6	"	●	0.4	"	"	●	0.4	6.0	6.0	200	20.0	800	0	80
LL9	"	●	0.4	"	"	●	0.4	7.2	7.6	300	30.0	1200	0	80

(1) Los valores arriba indicados varían en función de la velocidad.

Los datos contenidos en esta tabla se basan en condiciones ambientales normales. Nos reservamos el derecho de introducir modificaciones sin previo aviso.

Estructura correas planas

Cobertura superior	P, PR, Z, LT		Poliuretano
	DG-E HS, T, DG HS		Elastómero
	LL		Cuero
Núcleo de tracción	P, PR, Z, T, DG HS, LT, LL	clase 0÷6	Monocapa en poliamida
		clase 9÷12	Doblecapa en poliamida
	DG-E HS		Poliéster
Cobertura de adherencia	PR		Poliuretano
	DG-E HS, P, Z, T, DG HS		Elastómero
	LT, LL		Cuero

Asimétrica

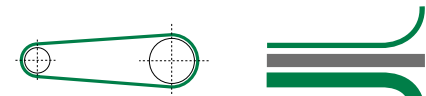

Símetrica

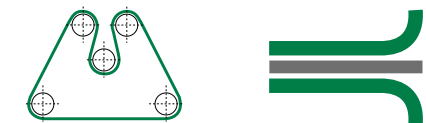

Dimensiones bobinas

Las correas son fabricadas en un ancho máximo de 500 mm.

Largo máximo bobinas (anchos y largos inferiores y superiores sobre pedido):

PR, P, Z, T, DG HS	120 m aprox.	LT 0÷6, LL 0÷4	120 m aprox.	DG-E HS, LT 9÷12, LL 6÷9	60 m aprox.
--------------------	--------------	----------------	--------------	--------------------------	-------------

Tolerancias correas sin fin

Ancho [mm]	< 60	± 1
	60 ÷ 150	± 1,5
	> 150	± 2

Largo [mm]	< 5.000	± 0,5%
	5.000 ÷ 20.000	± 0,3%
	> 20.000	± 0,2 %

Forma de construcción de las poleas

Para evitar el desplazamiento lateral de la correa, es necesario bombear la polea mayor. En el caso de transmisión con diferencia mínima entre los diámetros o con ejes verticales y para transmisiones con correa semicruzada se recomienda bombear también la polea más pequeña, reduciendo eventualmente el valor h a la mitad. Para transmisiones con más poleas, bombear sólo las poleas afectadas por la misma cara de la correa. Es importante y determinante para la duración de la correa que el bombeado sea efectuado como está indicado en la figura abajo. Evitense los bombeados rematados en punta o en tronco de cono. Materiales aconsejados: fundición o acero con acabado liso. La cota h está en función del diámetro de la polea hasta 400 mm (vease tab. 1). Para $\varnothing \geq 400$ mm, h está en función del diámetro \varnothing y de la anchura de b de la polea (vease tab. 2). Normalmente la correa debe ser 20 mm más estrecha que el ancho de la polea; en casos particulares dicha medida puede ser reducida a 10 mm.

TAB. 1
Cotas para poleas con diámetro D desde 40 hasta 355 mm (ISO R 22/DIN 111)

Diámetro D	Cota h max
desde 40 hasta 112	0.3
125 y 140	0.4
160 y 180	0.5
200 y 224	0.6
250 y 280	0.8
315 y 355	1.0

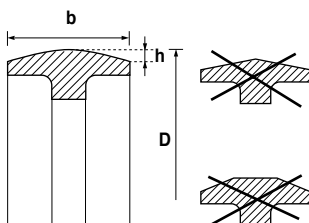

TAB. 2
Cotas para poleas con diámetro D desde 400 hasta 2000 mm (ISO R 22 / DIN 111)

Ancho b	≤125	140 y 160	180 y 200	224 y 250	280 y 315	355	≥400
Diámetro D	Cota h max						
400	1.0	1.2	1.2	1.2	1.2	1.2	1.2
459	1.0	1.2	1.2	1.2	1.2	1.2	1.2
500	1.0	1.5	1.5	1.5	1.5	1.5	1.5
560	1.0	1.5	1.5	1.5	1.5	1.5	1.5
630	1.0	1.5	2.0	2.0	2.0	2.0	2.0
710	1.0	1.5	2.0	2.0	2.0	2.0	2.0
800	1.0	1.5	2.0	2.5	2.5	2.5	2.5
900	1.0	1.5	2.0	2.5	2.5	2.5	2.5
1000	1.0	1.5	2.0	2.5	3.0	3.0	3.0
1120	1.2	1.5	2.0	2.5	3.0	3.0	3.5
1250	1.2	1.5	2.0	2.5	3.0	3.5	4.0
1400	1.5	2.0	2.5	3.0	3.5	4.0	4.0
1600	1.5	2.0	2.5	3.0	3.5	4.0	5.0
1800	2.0	2.5	3.0	3.5	4.0	5.0	5.0
2000	2.0	2.5	3.0	3.5	4.0	5.0	6.0

Correas en poliuretano cilíndricas y trapeciales

CHIORINO fabrica correas cilíndricas y trapeciales en poliuretano, utilizadas en varios sectores de la industria para transmisiones de índole liviana a medio-baja velocidad y para transportes de cargas reducidas. Entre las características de estas correas contamos: alta resistencia a la tracción, elasticidad y flexibilidad; muy buena resistencia a la abrasión, a la rotura, a las grasas, a los aceites minerales puros, a la gasolina y a la hidrólisis. La temperatura de servicio varía entre -20 y +60 °C.

Las **correas cilíndricas** se fabrican en dos tipos:

- serie "RU HP", color azul, superficie lisa, que cumple con las normas alimenticias europeas EC 1935/2004, EC 2023/2006, EU 10/2011 y FDA, dureza 85 Sh.A;
- serie "RU" de color verde con superficie rugosa, dureza 92 Sh.A.

Las **correas trapeciales** se producen sólo en la versión lisa, dureza 92 Sh.A, en color verde brillante.

Sistema de empalme rápido

La termosoldabilidad del poliuretano permite conseguir un rápido empalme sin fin. Para confeccionar sin fin correas de precisión y de cualquier dimensión CHIORINO provee la soldadora FAST JOINT tipo "S15" - véase foto y pág. 26.

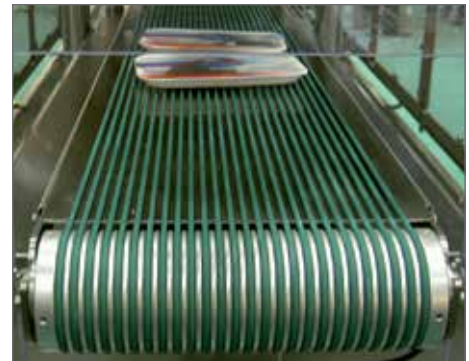

Diámetro correa [mm]	Potencia nominal a transmitir (kW) Tensión 8%				Tracción al 8% de alargamiento [N]	Diámetro mín. poleas [mm]
	velocidad [m/sec]					
	2.5	5	10	15		
2	0.01	0.02	0.04	0.06	8	15
3	0.02	0.05	0.07	0.12	18	20
4	0.04	0.08	0.16	0.23	30	35
5	0.06	0.13	0.25	0.37	50	45
6	0.09	0.18	0.36	0.50	70	50
7	0.12	0.25	0.50	0.75	100	60
8	0.17	0.35	0.70	0.90	130	70
9	0.20	0.40	0.85	1.12	160	75
10	0.27	0.55	1.05	1.50	200	80
12	0.40	0.80	1.50	2.00	280	100
15	0.58	1.15	2.00	3.30	440	130

	Tipo	Sección b x h [mm]	Tracción al 8% de alargamiento [N]	Diámetro mín. poleas [mm]
	L	8 x 5	16	40
Z	10 x 6	28	50	
A	13 x 8	45	60	
B	17 x 11	62	75	
C	22 x 14	105	100	

Los datos contenidos en estas tablas se basan sobre condiciones ambientales normales. Nos reservamos el derecho de introducir modificaciones sin previo aviso.

Equipos y métodos para el empalme sin fin



La **SECCIÓN DE INGENIERIA de CHIORINO** proyecta y suministra equipos para empalmar sin fin bandas transportadoras y correas de transmisión. Detallamos a continuación solo los equipos ligeros y para intervenciones externas, todos disponibles en nuestro almacén.

Todos los equipos pueden ser suministrados con voltaje 220 o 380 V y frecuencia 50 o 60 Hz. Cada máquina tiene la conformidad de las normas europeas CE y va acompañada con las instrucciones para el funcionamiento y la manutención.

Además es posible suministrar para **TALLERES PROFESIONALES**:

- ▶ **bancos de corte**
- ▶ **cortadoras y guillotinas**
- ▶ **biseladoras y separadoras de capas**
- ▶ **troqueladoras y prensas fijas**
- ▶ **soldadoras de aire caliente y de alta frecuencia para la aplicación de perfiles y guías.**

CHIORINO ofrece una amplia selección de **métodos de empalme** estudiados para satisfacer las más distintas exigencias de aplicación. A pág. 23 se listan los tipos de empalme que pueden ejecutarse para el cierre sin fin de las bandas y correas. Todos los métodos de empalme descritos en estas páginas siempre están relacionados con el tipo de banda elegida teniendo en cuenta las condiciones de trabajo.

CHIORINO está presente en todo el mundo a través de una red capilar de distribución y de servicio a los clientes, capaz de proporcionar las mejores soluciones aplicativas y de intervenir en la mayor brevedad posible.

El soporte técnico CHIORINO puede solucionar todo tipo de problema de transportes internos; un equipo de técnicos altamente especializados está disponible para llevar a cabo instalaciones, ofreciéndole al cliente un servicio global.

Métodos de empalme para bandas y correas

▶ SOBREPUESTO

Método para bandas de poliuretano termoplástico (foto 1).



▶ EN ZETA

Métodos de empalme tradicionales que aseguran homogeneidad de espesor y alineación.

- **MICRO ZETA:** empalme "Fast Joint" para bandas y correas (foto 2).
- **ZETA SIMPLE:** empalme que asegura la máxima flexibilidad. Aconsejada para aplicaciones con cuchillas fijas. Se puede realizar un refuerzo para garantizar una más elevada resistencia a la tracción y para aplicaciones gravosas (foto 3).
- **DOBLE ZETA:** empalme que asegura elevada resistencia a la tracción en alternativa al empalme zeta simple (foto 4).



▶ EN BISEL

Método específico para unos tipos de bandas y para aplicaciones especiales, en alternativa al método tradicional en doble zeta (foto 5).



▶ ESCALÓN

Método específico para unos tipos de bandas y para aplicaciones especiales, en alternativa al método tradicional en doble zeta (foto 6).

▶ EMPALME DE PLÁSTICO

Empalme mecánico de tejido y espiral de poliéster. Resistente a los agentes químicos, asegura flexibilidad y rapidez de sustitución. Aprobado FDA. Indicado para aplicaciones con diámetros de enrollamiento hasta 16 mm, especialmente en presencia de escaner X-ray o de detectores de metal (foto 7).



▶ EMPALMES METALICOS

Empalmes mecánicos utilizados cuando se requiera rapidez en la sustitución. Disponibles de acero cincado e inoxidable en los modelos que se listan a continuación:

- **M/G:** aptos para todo tipo de banda, especialmente en los aeropuertos, en la industria alimentaria y en la industria textil (foto 8).
- **M/M:** aptos para todo tipo de banda y de sector de aplicación. No necesitan equipos especiales para su aplicación (foto 9).
- **M/SL:** aptos para todo tipo de banda y de sector de aplicación (foto 10).
- **M/SW:** aptos para bandas de espesor superior a 2 mm. Particularmente resistentes se utilizan principalmente en el sector agroalimentario (foto 11).

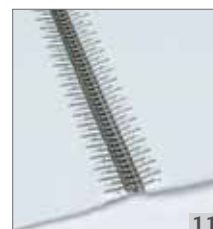

Equipo “Fast Joint” para el empalme sin fin

24

Fast Joint

3 min.

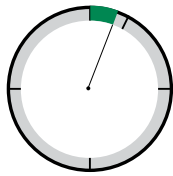

CHIORINO ha diseñado unos métodos de empalmes rápidos y realizables sin acudir a profesionales utilizando equipos estudiados adecuadamente.

Características de los métodos de empalme rápido “Fast joint” CHIORINO:

- ▶ se realizan sobre bandas transportadoras y correas de transmisión termoplásticas;
- ▶ no necesitan colas;
- ▶ simples y rápidos de aplicar: en unos minutos, por medio de los equipos según se indica a continuación y según los adecuados parámetros de empalme proporcionados por CHIORINO.



KIT FAST JOINT CHIORINO

Por medio del Kit Fast Joint CHIORINO es posible acabar empalmes sin fin de bandas y correas termoplásticas dentro de muy pocos minutos y sin el uso de adhesivos, gracias a cuatro operaciones sencillas:

- ▶ 1: colocación de la banda con los extremos preparados dentro de la guía de contención,
- ▶ 2: colocación de la placa de recubrimiento con las pinzas de fijación,
- ▶ 3: prensado caliente de la banda, según los tiempos recomendados en el manual de instrucciones,
- ▶ 4: enfriamiento de la banda dentro de la pinza apropiada.



Tipo	Descripción	Dim. chapas lxp [mm]	Peso [kg]
P50 FJ	Prensa con 2 planos calentados para realizar empalmes de bandas y correas termoplásticas con un ancho máx. de 40 mm y un espesor máx. de 3 mm. Se suministra un maletín, muy práctico, que incluye 2 guías de contención con ancho fijo (20 e 25 mm), 2 pinzas de fijación y 1 pinza de enfriamiento.	50x50	1,4

Tipo	Descripción	Dimensiones l x p x h [mm]	Peso [kg]
F35 M	Troqueladora manual adecuada para realizar empalmes MICRO-ZETA sobre bandas y correas termoplásticas con un ancho hasta los 120 mm y espesor máx. de 4 mm.	220x215x130	1,3

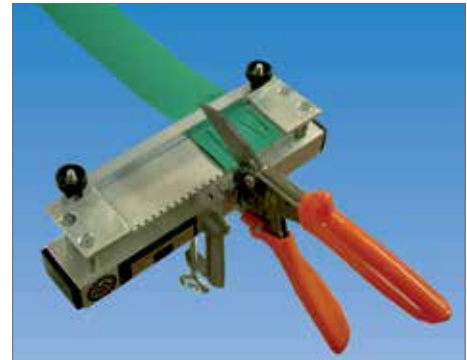

Tipo	Descripción	Dimensiones l x p x h [mm]	Peso [kg]
F80 ME	Troqueladora manual adecuada para realizar empalmes ZETA SIMPLE sobre bandas y correas de poliuretano termoplástico con un ancho máx. de 80 mm y espesor máx. de 6 mm.	640x200x350	14



Tipo	Descripción	Dimensiones l x p x h [mm]	Peso [kg]
P120 FJ	Prensa con 2 planos calentados para la termofusión de materiales termo-plásticos con un ancho máx. de 80 mm y espesor máx. de 6 mm. Se puede proveer en kit con guías de contención, pinzas de fijación y pinza de enfriamiento.	330x155x130	4
		Dim. chapas l x p [mm] 100x140	



Tipo	Descripción	Dimensiones l x p x h [mm]	Peso [kg]
EL250	Prensa con 2 planos calentados para la termofusión de bandas de poliuretano termoplástico sin núcleo textil (serie EL) hasta un ancho de 200 mm y espesor máx. de 2 mm.	400x140x200	17
		Dim. chapas l x p [mm] 230x25	



Troqueladoras, biseladoras, soldadoras

26



Tipo	Descripción	Dimensiones l x p x h [mm]	Peso [kg]
F700 M	Troqueladora con accionamiento hidráulico para hacer troquelados tipo ZETA SIMPLE de bandas hasta un espesor máx. de 5,5 mm.	820x380x340	30



Tipo	Descripción	Dimensiones l x p x h [mm]	Peso [kg]
B80 D	Biseladora manual con disco para bandas y correas con un ancho hasta los 80 mm y espesor máx. de 1,3 mm.	320x250x250	5



Tipo	Descripción	Dimensiones l x p x h [mm]	Peso [kg]
B100 R	Biseladora con rodillo sin motor (B100 R) o con motor (B100 RM) para bandas y correas con un ancho hasta los 100 mm con corte a 90° y espesor máx. de 5 mm.	330x260x170	8,5
B100 RM		570x260x250	25



Tipo	Descripción	Dimensiones l x p x h [mm]	Peso [kg]
B300 SA	Biseladora adecuada para realizar biseles de precisión con perfiles predeterminados sobre correas y bandas hasta un ancho de 300 mm con corte a 90° y espesor máx. de 10 mm.	550x600x450	42



Tipo	Descripción	Dimensiones l x p x h [mm]	Peso [kg]
S15	Soldadora Fast Joint para el empalme sin fin de correas cilíndricas y trapeciales de poliuretano. Se puede proveer con borne y pinza.	160x90x110	3

Prensas para el empalme de bandas y correas biseladas y encoladas

Tipo	Descripción	Dimensiones lpxh [mm]	Temp. max. [kg]	Peso [kg]
P100 K	Prensa para el empalme de bandas y correas hasta un ancho de 100 mm y un espesor máx. de 5,5 mm.	300x145x140	135	2
		Dim. chapas lxp [mm]		
		120x105		

P100 K

Tipo	Descripción	Dimensiones lpxh [mm]	Temp. max. [kg]	Peso [kg]
P200	Prensa para el empalme de bandas y correas de poliuretano y PVC hasta un ancho máx. de 200 mm y un espesor máx. de 10 mm.	350x210x190	135	11
		Dim. chapas lxp [mm]		
		220x160		

P200

Prensas con chapas de refrigeración para materiales termoplásticos y termoendurecidos

Tipo	Dimensiones lpxh [mm]	Dimensiones chapas lxp [mm]	Ancho máximo [mm]	Temp. max. [kg]	Peso [kg]
P300 L	640x230x210	430x150	300	185	24
P400 L	740x230x210	530x150	400	185	28
P600 L	940x230x210	730x150	600	185	36
P800 L	1140x230x250	930x150	800	185	50
P1000 L	1340x230x270	1130x150	1000	185	65
P1200 L	1690x225x290	1360x150	1200	185	101
P1600 L	2090x225x310	1760x150	1600	185	131
P2200 L	2540x235x385	2360x150	2200	185	196
P2600 L	2940x235x480	2760x150	2600	185	260
P3000 L	3360x235x580	3160x150	3000	185	340
P3400 L	3760x235x640	3560x150	3400	185	390
P400 L S	800x250x350	530x100	400	185	25
P600 L S	950x250x350	730x100	600	185	31
P800 L S	1150x250x350	930x100	800	185	39

P300-1000 L

P1200-3400 L

P400-800 LS

Bandas “Texgum” para forrar rodillos



Las bandas “Texgum” se utilizan para forrar rodillos de arrastre o de transporte, en particular en la industria textil (tejeduría y acabado). CHIORINO fabrica estos materiales completamente en sus talleres de producción con elastómeros expresamente estudiados.

La gama es apta para todo tipo de maquinaria y de tejido, también muy fino y ofrece importantes **ventajas**, como son:

- ▶ soporte textil con una muy buena resistencia y estabilidad de las dimensiones también en presencia de humedad (telares de agua y lavajes);
- ▶ cobertura muy resistente a la abrasión, a los aceites y a los engrudos;
- ▶ características constantes gracias a la automatización del ciclo de fabricación por medio de controles integrados de sus distintas fases.

Características

- ▶ **Soporte textil:** en poliéster excepto los tipos FG (fibra de vidrio), FLO (tejido no tejido).
- ▶ **Versión autoadhesiva (/A):** se puede realizar para todos los tipos excepto S10-FG, S12-FG.
- ▶ **Ancho bobinas:** se suministran en un ancho de 50 – 70 mm. Otros anchos se suministran sobre pedido.

Normas de montaje

Limpiar con cuidado los rodillos con un disolvente que no sea aceitoso. Para el enrollamiento espiral cortar el extremo de la banda oblicuamente siendo el largo igual que la circunferencia del rodillo. Aplicar el adhesivo al rodillo y después a la banda. Encintar el rodillo cuando la cola esté todavía húmeda. El adhesivo de silicona debe ser aplicado solo al rodillo y la banda debe ser enrollada enseguida. Al final fijar las extremidades con una banda adhesiva. Utilizar el producto por lo menos 8 horas después de la aplicación del adhesivo.

Adhesivos

- ▶ **Texcol:** para todos los tipos excepto S10-FG.
- ▶ **Silicona:** para el tipo S10-FG.

Tipo	Cobertura			Espesor	Peso	Resistencia temperatura		Largo bobinas
	material	color	dureza Sh.A			mm	Kg/m ²	
NG0	elastómero natural	●	50	1.5	1.6	0	100	100
NG3		●	50	2.0	2.2	0	100	100
NG5		●	50	1.9	2.1	0	100	100
NG7		●	50	1.7	1.9	0	100	115
NG7-S		●	50	2.5	2.6	0	100	115
NG8		●	55	2.0	2.0	0	100	100
SG0	elastómero sintético	●	55	1.8	2.1	-10	120	115
SG0-D		●	75	2.3	2.1	-10	120	115
SG0-E		●	50	2.7	2.2	-10	120	115
SG0-E nc		●	50	2.7	2.2	-10	120	115
SG0-M		●	50	2.2	2.3	-10	120	115
SG0-S		●	55	2.5	2.6	-10	120	115
SG1		●	55	2.0	2.6	-10	120	115
SG1-E		●	40	3.0	2.3	-10	120	115
SG3		●	65	2.0	2.2	-10	120	100
SG4		●	50	4.2	2.9	-10	120	100
SG5		●	65	2.0	1.8	-10	120	100
SG6		●	65	2.0	2.3	-10	120	100
SG7		○	65	2.0	2.2	-10	120	115
SG7 gr		●	65	2.0	2.2	-10	120	115
SG7-H		●	65	2.0	2.2	-10	120	115
SG7-L		○	65	1.7	2.0	-10	120	115
SG7-M		●	50	1.9	1.3	-10	120	115
SG7-S		○	65	2.5	2.9	-10	120	115
SG8		●	60	2.0	2.1	-10	120	100
SG8 HX		●	50	2.5	2.1	-10	120	100
PV0	PVC	⊗	45	1.8	2.0	0	60	100
PV0 ve		●	45	1.8	2.0	0	60	100
PV5		⊗	45	2.3	2.4	0	60	100
PV5 ve		●	45	2.3	2.4	0	60	100
PV6		⊗	45	1.9	2.0	0	60	100
PV6 ve		●	45	1.9	2.0	0	60	100
PV7		⊗	45	1.9	2.0	0	60	100
PV7 ve		●	45	1.9	2.0	0	60	100
SI0	silicona	○	50	1.1	1.0	-20	160	115
SI0-FG		○	50	1.4	1.3	-50	200	115
SI0-S		○	50	2.0	2.1	-20	160	115
SI1 az		●	45	1.6	1.7	-20	150	115
SI2-FG		⊗	50	1.5	1.4	-50	200	115
NP0/A	neoprene	●	---	3.5	0.7	-40	70	50
FLO	terciopelo	●	---	2.4	0.8	-10	60	50

- SG** Tipo de cobertura
- O** Acabados superficiales
- M** Versiones especiales

TIPO DE COBERTURA

- FLO** Terciopelo
- NG** Elastómero natural
- NP** Neoprene
- PV** PVC
- SG** Elastómero sintético
- SI** Silicona

ACABADOS SUPERFICIALES

- 0** Lisa
- 1** Tejido fino
- 2** Tejido medio
- 3** Tejido grueso
- 4** Super-grip
- 5** Punteado
- 6** Granulado fino
- 7** Granulado medio
- 8** Granulado grueso

VERSIONES ESPECIALES

- D** Dureza elevada
- E** Elastómero esponjosa
- FG** Soporte textil en fibra de vidrio
- H** Prestaciones elevadas
- HX** Elastómero carboxílico con prestaciones elevadas
- L** Espesor reducido
- M** Mórbido
- S** Espesor aumentado

Los datos contenidos en esta tabla se basan sobre condiciones ambientales normales. Nos reservamos el derecho de introducir modificaciones sin previo aviso.

Mangas de elastómero sin empalme

CHIORINO produce en ciclo completo una amplia gama de mangas de elastómero MF que van a utilizarse en los distintos sectores del mercado (industria del papel, del empaquetado, de correos etc.).

Características de las mangas "MF" CHIORINO:

- ▶ **sin empalme:** todas las mangas se producen con tecnología endless que asegura absoluta homogeneidad superficial y de coeficiente de fricción
- ▶ **regularidad total de espesor**
- ▶ **perfecta estabilidad dimensional** gracias al núcleo textil de poliéster de elevada resistencia a la tracción

El **recubrimiento de elastómero** con elevadas propiedades regeneradoras es disponible en los siguientes colores y durezas según el coeficiente de fricción que requiera la aplicación:

B = beige, 50 Sh.A

HS = blanco, 40 Sh.A

L = frambuesa, 35 Sh.A

R = púrpura, 45 Sh.A

Sobre el lado interior puede aplicarse un **correa dentada** cuando se requiera absoluta simultaneidad del movimiento, evitando de esa manera cualquier riesgo de deslizamiento. El soporte dentado puede ser de elastómero (paso métrico y de pulgadas) o de poliuretano (paso métrico).

Bajo pedido, puede realizarse una versión perforada para la utilización en máquinas donde haya aspiración de aire.

TIPOS DE MANGAS

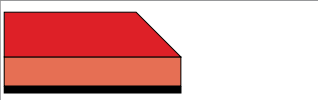
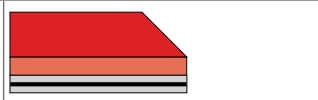
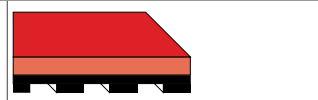
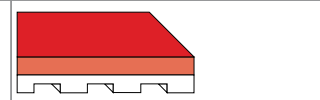
			
<p>Manga elástica (sin núcleo textil)</p>	<p>Manga con núcleo textil de poliéster</p>	<p>Manga dentada de elastómero</p>	<p>Manga dentada de poliuretano</p>
<p>Compuesta por 2 capas de elastómero:</p> <ul style="list-style-type: none"> - lado de alimentación, con alto coeficiente de fricción, disponible en los colores y durezas anteriormente detallados; - lado de deslizamiento, de color negro, ofrece una gran resistencia al desgaste. 	<p>Compuesta por:</p> <ul style="list-style-type: none"> - recubrimiento de elastómero, con alto coeficiente de fricción, disponible en los colores y durezas anteriormente detallados; - núcleo textil; - el lado de deslizamiento, de color neutral, ofrece una gran resistencia al desgaste y un bajo coeficiente de fricción. 	<p>Mangas adecuadas para trabajar de forma sincronizada, sea a paso métrico sea a paso whitworth (pulgada), gracias a la parte dentada de elastómero aplicada en el lado deslizamiento. La cobertura es de elastómero de alto coeficiente de fricción y se ofrece en los colores y durezas anteriormente detalladas.</p>	<p>Mangas adecuadas para trabajar de forma sincronizada, a paso métrico, gracias a la parte dentada de poliuretano aplicada en el lado deslizamiento. La cobertura es de elastómero de alto coeficiente de fricción y se ofrece en los colores y durezas anteriormente detalladas.</p>

Mangas para la industria del papel

Mangas utilizadas como correas de introducción en máquinas plegadoras-encoladoras de cartoncito tenso y cartón ondulado. El recubrimiento exterior de elastómero autoregenerante hace que el coeficiente de fricción no cambie en el tiempo. El recubrimiento interior de elastómero garantiza una introducción constante de las hojas incluso en las plegadoras-encoladoras más rápidas.

En la producción de las mangas CHIORINO no se utiliza látex de goma y por lo tanto, las mismas son adecuadas para fabricar cajas para la industria alimentaria y farmacéutica.

Las mangas son disponibles en tres distintas versiones del recubrimiento MF según el tipo de material que debe ser procesado:

- **L frambuesa:** para cartoncito tenso, brillante o mate;
- **R púrpura:** para cartoncito tenso abrasivo, cajas de PVC, cartón ondulado;
- **HS W:** para cartón muy abrasivo y pesado y para plegadoras-encoladoras muy rápidas.

Tipo	Espesores disponibles ⁽¹⁾		Recubrimiento exterior			Núcleo de tracción	Recubrimiento interior		
	mm	material	color	Sh.A	material		color	Sh.A	
MF L-351 G	6 ÷ 12	elastómero	●	35	poliéster	elastómero	●	65	
MF R-351 G	"	"	●	45	"	"	●	65	
MF HS W-351 G	"	"	○	40	"	"	●	65	
MF L-300	"	"	●	35	"	---	●	---	
MF R-300	"	"	●	45	"	---	●	---	
MF HS W-300	"	"	○	40	"	---	●	---	

⁽¹⁾ Para espesores fuera de la gama estándar, consultar con el Servicio de Asistencia Técnica CHIORINO.



Mangas para empaquetadoras verticales

Mangas utilizadas en las máquinas de dosificación y empaquetado vertical, especialmente en la industria alimentaria. Trabajan de dos en dos y desempeñan la tarea fundamental de asegurar el correcto avance durante la fase de llenado de las bolsas con productos a granel (caramelos, patatas, pasta, etc.). Las mangas garantizan funcionalidad perfecta hasta velocidades de 80-150 ciclos al minuto.

Las mangas son disponibles en dos distintas versiones del recubrimiento MF según el tipo de empaquetado que va a llevarse a cabo, de manera que pueda alcanzarse la mejor relación entre fricción y desgaste:

- **R púrpura:** para empaquetados escurridizos como películas de polietileno y PVC; también indicado para empaquetados abrasivos (papel, tejido);
- **B beige:** especialmente indicado para empaquetados abrasivos (papel, tejido).

Tipo	Espesores disponibles		Recubrimiento exterior			Núcleo de tracción	Recubrimiento interior		
	mm	material	color	Sh.A	material		color	Sh.A	
MF R-052	5 ÷ 15	elastómero	●	45	---	elastómero	●	45	
MF R-053	"	"	●	45	---	"	●	65	
MF B-300	6 ÷ 12	"	●	50	poliéster	---	●	---	
MF R-300	"	"	●	45	"	---	●	---	

⁽¹⁾ Para espesores fuera de la gama estándar, consultar con el Servicio de Asistencia Técnica CHIORINO.



Los datos contenidos en estas tablas se basan sobre condiciones ambientales normales. Nos reservamos el derecho de introducir modificaciones sin previo aviso.

Membranas de elastómero y silicona

CHIORINO produce chapas en rollo constituidas por distintos polímeros de base, según el sector de aplicación:

- ▶ **elastómero:** donde se requiera una elevada elasticidad,
- ▶ **silicona:** para aplicaciones con altas temperaturas y donde sea necesaria desadhesividad.

Las membranas CHIORINO se producen en ciclo continuo en rollos de 1600 o 2000 mm máx. de ancho y de 100/200 metros de largo estándar. Se proporcionan incluso a la medida según las exigencias del cliente.

Son disponibles en durezas que van de los 35 a los 50 Sh.A y en distintos colores. Se producen con espesores estándar de 1 a 10 mm; otros espesores se hallan disponibles según las exigencias del cliente y por cantidades mínimas.

Sectores de aplicación

- ▶ **Industria de la madera:** en las prensas de membrana para el “ennoblecimiento”, con hojas de PVC o de madera, de los paneles moldeados. Las membranas desempeñan la función de envolver el panel perfectamente en presión, siguiendo sus molduras y transmitiendo una temperatura apropiada al pegar el chapado al panel. La membrana LI SI W de silicona resiste a temperaturas hasta 200 °C.
- ▶ **Industria del papel:** las membranas pueden proporcionarse para ser pegadas a un soporte textil o a unas correas dentadas para la realización de mangas de introducción en máquinas plegadoras encoladoras. Para esta aplicación son particularmente apropiados los recubrimientos 35 y 45 Sh.A según el tipo de cartoncito que se utilice, de manera que pueda ofrecerse la mejor relación entre fricción y consumo.
- ▶ **Empaquetado:** como recubrimiento de las correas de transporte lisas o dentadas en las empaquetadoras verticales.
- ▶ **Curtidos:** utilizadas como mangas en las estiras giratorias.
- ▶ **Serigrafía**
- ▶ **Photovoltaic**

Las membranas CHIORINO sin soporte textil se utilizan en numerosos sectores de mercadotecnia: minero y cerámico para tamizado materiales, recubrimiento tuberías para bombeo agua y arena de los ríos, recubrimiento de protección box para animales, limpiacristales, control fragmentación y rebote proyectiles en los polígonos de tiro; la disponibilidad de distintas durezas Sh.A permite una buena cobertura en un mercado tan vasto.



Tipo	Material	Dureza	Color	Espesor	Peso	Acabados superficiales		Resistencia temperatura		Archo de producción
		Sh.A [±5]		mm	Kg/m ²	exterior	interior	min.	max.	mm

MEMBRANAS PARA CHAPADO

LI-G10	elastómero	45	●	1.0	1.1	lisa	FL	-20	120	2000
LI-G20	"	45	●	2.0	2.2			-20	120	2000
LI-G25	"	45	●	2.5	2.7			-20	120	2000
LI-G35	"	45	●	3.5	3.8			-20	120	2000
LI-G40	"	45	●	4.0	4.5			-20	120	2000
LI-G50	"	45	●	5.0	5.3			-20	120	2000
LI-SI10	silicona	40	○	1.0	1.1			-50	160	2000
LI-SI20	"	40	○	2.0	2.2			-50	160	2000
LI-SI30	"	40	○	3.0	3.4			-50	160	2000
LI-SI40	"	40	○	4.0	4.6			-50	160	2000
LI-SI10 W	"	50	○	1.0	1.1			-50	200	2000
LI-SI20 W	"	50	○	2.0	2.2			-50	200	2000
LI-SI30 W	"	50	○	3.0	3.3			-50	200	2000
LI-SI40 W	"	50	○	4.0	4.4			-50	200	2000

MEMBRANAS PARA CARTOTECNICA Y EMPAQUETATO

LC-G20 MF-R	elastómero	45	●	2.0	2.2	FL	FL	-20	100	1600
LC-G30 MF-L	"	35	●	3.0	3.0			-30	80	1600
LC-G30 MF-R	"	45	●	3.0	3.3			-20	100	1600
LC-G40 MF-L	"	35	●	4.0	4.0			-30	80	1600
LC-G40 MF-R	"	45	●	4.0	4.4			-20	100	1600
LC-G50 MF-L	"	35	●	5.0	5.0			-30	80	1600
LC-G50 MF-R	"	45	●	5.0	5.5			-20	100	1600
LC-G60 MF-L	"	35	●	6.0	6.0			-30	80	1600
LC-G60 MF-R	"	45	●	6.0	6.6			-20	100	1600
LC-G80 MF-L	"	35	●	8.0	8.0			-30	80	1600
LC-G80 MF-R	"	45	●	8.0	8.8			-20	100	1600
LC-G100 MF-R	"	45	●	10.0	11.0			-20	100	1600

MEMBRANAS PARA ZURRADO

LP-G20 FL	elastómero	45	●	2.0	2.2	FL	FL	-20	120	2000
LP-G25 FL	"	45	●	2.5	2.7			-20	120	2000

MEMBRANAS PARA SERIGRAFÍA

LX-45-G20	elastómero	45	●	2.0	1.9	FH	FL	-20	100	2000
-----------	------------	----	---	-----	-----	----	----	-----	-----	------

Red mundial de distribución y venta

34

EUROPA

ALEMANIA

CHIORINO GmbH – Mainz
Tel. +49-(0)6131-55449-0
info@chiorino.de – www.chiorino.de

BENELUX

CHIORINO BENELUX B.V. – Utrecht, Países Bajos
Tel. +31-30-2413060
chiorino@chiorino.nl – www.chiorino.nl

BIELORUSIA

CHIORINO-K – Minsk
Tel. +375-17-2804578
general@chiorino.ru – www.chiorino.ru

Responsable para:

KAZAKSTAN
KIRGHIZISTAN
MOLDOVA
TAGIKISTÁN
TURKMENISTÁN
UZBEKISTAN

RUSIA: MEGADRIVE LTD – Moscow
Tel. +7-495-3462410

UCRANIA: UNIBELT LTD
Kotsubinskoje, Kiev
Tel. +380-45-9772740

CHIPRE

YIYAVASIS Belts Ltd. – Nicosia
Tel. +357-22-481624
yiavind@spidernet.com.cy

DINAMARCA

NIELS BURCHARTH A/S – Horsens
Tel. +45-76254100
sales@niels-burcharth.dk
www.niels-burcharth.dk

ESPAÑA

CHIORINO IBÉRICA S.A.U.

Rubí, Barcelona
Tel. +34-93-5860480
chiorino@chiorino.es

Sucursales:

Madrid – Tel. +34-91-615 94 80
madrid@chiorino.es

Valencia – Tel. +34-96-1340751
valencia@chiorino.es

Vitoria – Tel. +34-945-120472
vitoria@chiorino.es

FINLANDIA

SUOMEN EURO – KUMI OY – Etola Group Pieksamaki
Tel. +358-15-484311
euro-kumi@euro-kumi.com
www.euro-kumi.com

FRANCIA

CHIORINO SAS – Lagny, Paris

Tel. +33-1-64304075
chiorino.paris@chiorino.fr

Sucursales:

AGENCE RHONE-ALPES
Saint-Priest – Tel. +33-4-78210863
chiorino-lyon@chiorino.fr

AGENCE OUEST
S. Julien De Concelles – Tel. +33-240365467
chiorino.grand-ouest@chiorino.fr

AGENCE SUD-OUEST
Villeneuve Sur Lot – Tel. +33-5-53419342
vschiorino@chiorino.fr

AGENCE NORD
Lomme – Tel. +33-3-20240128
sets2@wanadoo.fr – www.sets-france.fr

HUNGRÍA

CHIORINO Kft. – Szigetszentmiklós, Budapest
Tel. +36-24-525930
mail@chiorino.hu – www.chiorino.hu

LITUANIA

UAB NARVIJA – Klaipeda
Tel. +370 46 495925/ 380888
info@narvija.com – www.narvija.lt

Responsable para:

ESTONIA
LETONIA

POLONIA

CHIORINO Sp. z o.o. – Bydgoszcz
Tel. +48-052-3487708
chiorino@chiorino.com.pl
www.chiorino.com.pl

Responsable para:

ARMENIA
AZERBAIGIAN
GEORGIA

PORTUGAL

CHIORINO PORTUGAL, LDA
Alfena Valongo, Porto
Tel. +35-122-9684442
geral@chiorino.pt

REINO UNIDO y IRLANDA

CHIORINO U.K. Ltd. – Featherstone
Tel. +44-1977-691880 sales
@chiorino.co.uk
www.chiorino.co.uk

Sucursales:

MIDLANDS: Birmingham
Chelmsley Wood – Tel. +44-121 7793922

SOUTH: Caterham
Tel. +44-1883 336748

NORTH EAST: Cramlington
Tel. +44-1670 713497

REP. CHECA y REP. ESLOVACA

REKO s.r.o. – Jaromer
Tel. +420-491-840012
info@reko-sro.cz – www.reko-sro.cz

Responsable para Rep. Slovaca:

QUIRIS s.r.o. – Nimnica
Tel. +421-424-675169
quiris@slovanet.sk – www.quiris.sk

RUMANIA

CHIORINO srl – Cluj Napoca
Tel. +40-264 432977
chiorino@chiorino.ro – www.chiorino.ro

Sucursal:

Bucarest – Tel. +40-21 2301262

SLOVENIA

KONUS KONEX Ltd. Slovenske Konjice
Tel. +386-3-7573100
info@konuskonex.com – www.konuskonex.com

Responsable para:

BOSNIA y HERZEGOVINA
CROACIA
MACEDONIA
SERBIA

SUECIA

WENNERLUNDS MASKIN AB – Göteborg
Tel. +46-31-878055
info@wennerlunds.com
www.wennerlunds.com



CHIORINO UK – Featherstone



CHIORINO FRANCE – Lagny, Paris



CHIORINO ESPAÑA – Rubí, Barcelona



CHIORINO DEUTSCHLAND – Mainz



CHIORINO BENELUX – Utrecht



CHIORINO POLAND – Bydgoszcz

AMERICA

ARGENTINA

WARBEL S.A. - Resistencia
Tel. +54-3-722-461500
warbelventas@warbel.com.ar
www.warbel.com.ar

Sucursales:

Buenos Aires - carlosgarcia@warbel.com.ar

Córdoba - Tel. +54-351-4897224

pedrobolosin@warbel.com.ar

Olavarría - Tel. +54-9-3722-669626

warbelolavarria@infovia.com.ar

Rosario - Tel. +54-3-414389600

sergiogarcia@warbel.com.ar

BRASIL

CHIORINO LIMITADA - São Paulo

Tel. +55-11-2584-1510

chiorino@chiorino.com.br

www.chiorino.com.br

COLOMBIA

REIMPEX S.A. - Medellín-Itagui

Tel. +57-4-4448805 - info@reimpex.com

Sucursales:

Bogotá - Tel. 57-1-6088181

reimpexbogota@une.net.co

Cali - Fax 572 665 98 65

reimpexcali@une.net.co

MEXICO

INTERBELTING S.A. de C.V.

Naucalpan de Juárez

Tel. +52-55-2452 5050

mexico@interbelting.com - www.interbelting.com

Sucursales:

Monterrey, Nuevo Leon

Tel. +52-81-86764680

monterrey@interbelting.com

Puebla - Tel. +52-22-22207949

puebla@interbelting.com

U.S.A.

CHIORINO INC. - Newark, DE

Tel. +1-302-292-1906

info@chiorino.us - www.chiorino.us

Sucursal:

SOUTH: Scott, LA

Tel. +1-337-231-5688

ASIA

CHINA

CHIORINO LIAISON OFFICE

Shanghai - Tel. +86-21-37831019

info@chiorino.cn

www.chiorino.cn

ARABIA SAUDITA

ARABIAN UNIVERSAL EST. - Jeddah

Tel. +966-2-6477159

info@aue-co.com

Sucursal:

Riyadh - Tel. +966-1-4383520

INDONESIA

PT PROTECHMA - Cibitung Bekasi

Tel. +62-21-8832 6735

absorbent_ctn@protechma.com

www.protechma.com

ISRAEL

GALPARTS Ltd. - Tel Aviv

Tel. +972-3-5620933

glp@netvision.net.il

SINGAPUR

CHIORINO FAR EAST Pte. Ltd.

Singapur

Tel. +65/67426266

sales@chiorino.com.sg

www.chiorino.com.sg

TAILANDIA

UNITED BELTING COMPANY LTD

Bangkok

Tel. 662-8651977

sales@ubbelts.com

www.ubbelts.com

TURQUÍA

İSÇİMENLER LTD. ŞTİ. - Izmir

Tel. +90-232-8877 00 22

info@iscimenler.com.tr

www.iscimenler.com.tr

Sucursal:

Istanbul - Tel. +90-212-549 42 34

yasin@iscimenler.com.tr

AFRICA

EGIPTO

MAGITEC - El Cairo

Tel. +20-2-22683407

magitec2000@mail.com

SUD AFRICA

CHIORINO SOUTH AFRICA (PTY) LTD. Durban

Tel. +2731 7925500

sales@chiorino.co.za

www.chiorino.com

Sucursales:

Cape Town - Tel. +2721 5101361

salesct@chiorino.co.za

Johannesburg - Tel. +2711 3971268

salesgp@chiorino.co.za

OCEANÍA

AUSTRALIA y NUEVA ZELANDIA

CHIORINO AUSTRALIA PTY. LTD.

Brisbane

Tel. +61-7-3274 1900

sales@chiorino.com.au

www.chiorino.com.au

Sucursales:

Adelaide - Tel. +61-8-8445 6722

sales@chiorino.com.au

Melbourne - Tel. +61-3-9799 6333

sales@chiorino.com.au

Sydney - Tel. +61-2-97290701

sales@chiorino.com.au



CHIORINO ROMANIA - Cluj Napoca



CHIORINO HUNGARY - Budapest



CHIORINO U.S.A. - Newark



CHIORINO FAR EAST - Singapore



CHIORINO SOUTH AFRICA - Durban



CHIORINO AUSTRALIA - Brisbane

Casa central y filiales italianas

36

FILIALES ITALIANAS



CHIORINO PARMA s.r.l.
Via Quintino Sella, 23/a
Quartiere Crocetta
43100 **Parma**
Tel. +39-0521.292236
Fax +39-0521.980049
chiorinoparma@chiorino.com



CHIORINO VENETO s.r.l.
Via 1° Maggio - Z.I.
31014 **Colle Umberto (TV)**
Tel. +39-0438.430460
Fax +39-0438.430410
chiorinoveneto@chiorino.com

CASA CENTRAL



CHIORINO S.p.A.
PLANTA BIELLA NORD
Via S. Agata, 9
13900 **Biella**
Gerencia
Oficinas técnicas y de
administración
Departamentos de producción



CHIORINO S.p.A.
PLANTA BIELLA SUD
Via Mongilardi, 20/a
13900 **Biella**
Oficinas comerciales
Departamentos de corte y
empalme
Carga/Descarga mercancía

Tel. +39-015.8489.1 - Fax +39-015.849.61.61
chiorino@chiorino.com - www.chiorino.com

CHIORINO GROUP COMPANIES

