



# PURGAS DE CONDENSADO

# PURGAS DE CONDENSADO

## Purga capacitiva

### C-2351.1015

Regulación totalmente automática, lo que hace de esta purga una opción muy cómoda al no requerir intervención por parte del usuario ni en su instalación ni en operación.

El único tipo de purga que no se activa si no es estrictamente necesario, con el añadido de no producir ningún tipo de fuga de aire. La amortización económica de su precio está asegurada por la reducción en el coste energético que optimiza.

Esta purga se considera una solución increíblemente compacta. Altura de entrada de solo 74 mm, lo que hace que esta purga sea muy flexible y fiable en su instalación. El peso no es más de 0.5 kg. La purga capacitiva cubre capacidades de compresor de 10m3.



Modelo con tamaño increíblemente compacto

### ESPECIFICACIONES TÉCNICAS

MAX. COMPRESOR CAPACIDAD	10 m3 / min
MAX. CAPACIDAD DE DRENAJE	45 litros de condensado por hora a 16 bar
MIN./MAX. PRESIÓN DEL SISTEMA	0-16 bar
TIPO DE VÁLVULA	2/2 vías, acción directa
ORIFICIO DE LA VÁLVULA	2mm
SELLOS DE LA VÁLVULA	FPM
CONEXIÓN DE LA ENTRADA	1/2" (BSP o NPT)
ALTURA DE LA ENTRADA	7.4 cm
CONEXIÓN DE LA SALIDA	1/4" BSPMIN./MAX
TEMPERATURA DEL FLUIDO	1-50°C MIN./MAX
TEMPERATURA AMBIENTAL	1-50°C
OPCIONES DE VOLTAJE	230 V AC
BOTÓN DE TEST	Sí
PROTECCIÓN AMBIENTAL	65 / (NEMA4)
FILTRO INTEGRADO	Sí
MATERIAL DEL CUERPO	Aluminio resistente a la corrosión

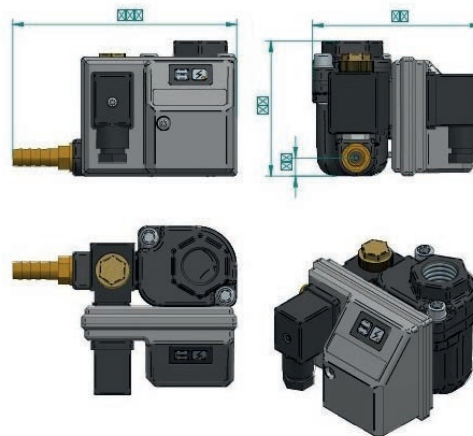

- Muy compacto y ligero.
- Descarga de condensado sin pérdida de aire comprimido.
- 1 modelo hasta 10m3 / min.
- No tiene que consultar tablas de región o de zonas climáticas.
- Kit de mantenimiento a precios competitivos.
- Tecnología capacitiva ahorra aire, energía y dinero.
- La posición de la válvula externa permite un mantenimiento rápido y fácil.
- Válvula de acción directa con sello de FPM.
- Cuerpo de aluminio robusto y resistente a la corrosión.
- Filtro integrado que protege la válvula.

# PURGA TEMPORIZADA

## Purga de condensado

### C-2351.1008

La válvula solenoide de drenaje automático Jender combina el temporizador electrónico de circuito analógico con la válvula solenoide para descargar el agua condensada del sistema neumático comprimido en tiempo fijo automáticamente.

La válvula solenoide de drenaje automático se aplica ampliamente en partes del sistema neumático comprimido como filtros separadores, secadores frigoríficos Jender y depósitos. El tiempo de descarga y el tiempo de intervalo se pueden ajustar según diferentes requisitos.



Modelo con tamaño increíblemente compacto.

### ESPECIFICACIONES TÉCNICAS

TIEMPO DE INTERVALO (OFF)	0.5 - 40 min
TIEMPO DE DECARGA (ON)	0.5-10 s
INTERRUPTOR DE TESTEO MANUAL	Micro switch
DIÁMETRO DE PASO	3.5 mm
PRESIÓN DE TRABAJO	0 - 16 bar
VOLTAJE DE ALIMENTACIÓN	220 V / 50 Hz
POTENCIA	22 VA
CORRIENTE CONSUMIDA	4 mA max.
TEMPERATURA DE TRABAJO	-40°C / +60°C
MATERIAL	Latón y ABS
CONEXIÓN DE LA ENTRADA	1/2" (BSP o NPT)

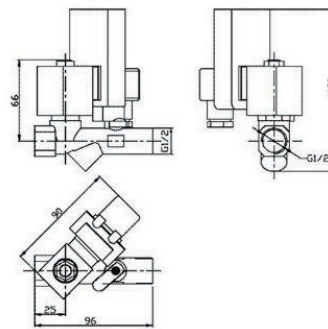

Filtro de malla integrado, ofrece protección en valvulas y orificios contra las partículas más grandes que se encuentran en el condensado.



Válvula de cierre integrada, que facilita el cierre de la válvula para el mantenimiento rutinario.



Entrada doble (1/2" y 1/4") para flexibilidad de instalación.

### C-2351.1009

Regulación totalmente automática por mecanismo de boya, lo que hace de esta purga una opción muy cómoda al no requerir intervención por parte del usuario ni en su instalación ni en operación.

Esta purga no necesita conexión a toma de corriente, lo que facilita su montaje en cualquier lugar de la instalación, haciendo de esta, una opción más flexible de implementa.

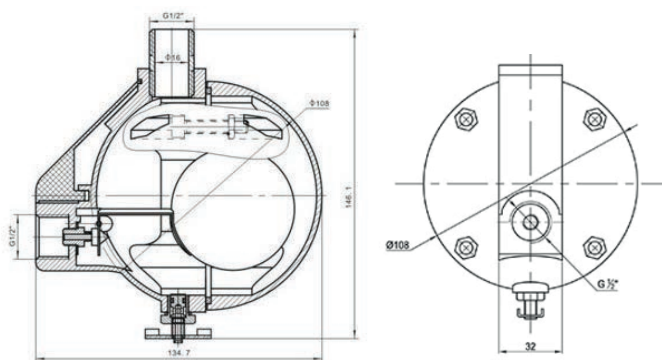

### ESPECIFICACIONES TÉCNICAS

PRESIÓN DE TRABAJO	0 - 16 bar
PRESIÓN MÁX.	20 bar
TEMPERATURA DE TRABAJO	-10°C / +80°C
MATERIAL	Aluminio
PRINCIPIO DE FUNCIONAMIENTO	Regulación por boya
CONEXIÓN DE LA ENTRADA	1/2" (BSP o NPT)
MATERIAL DE SELLADO	NBR
ESTRUCTURA	Diafragma



### UTILIZACIÓN

Eliminación de condensados del aire comprimido en separadores ciclónicos, filtros, etc...

Se utiliza cuando se genera gran cantidad de condensados y su funcionamiento es mecánico, cuando el nivel de condensados excede el nivel de descarga la boya sube y abre la boca de desagüe, una vez vacío de condensados cerraría sin generar fugas innecesarias.



[www.jender.es](http://www.jender.es)  
Pol. Ind. Carrús c\Almansa, 2, 2º plta  
03206 Elche (Alicante)  
+(34) 965 463 436  
[info@jender.es](mailto:info@jender.es)